

Министерство образования Республики Беларусь

Учреждение образования
«Гомельский государственный университет
имени Франциска Скорины»

Т. А. ШАФАРЕНКО, М. С. ТОМАШ

ГЕОГРАФИЯ НАСЕЛЕНИЯ МИРА

**Задания к контрольной работе
для студентов заочного факультета
специальности 1-31 02 01 02 «География
(научно-педагогическая деятельность)»**

Гомель
УО «ГГУ им. Ф. Скорины»
2010

УДК 911.3 : 314 (100) (075.8)
ББК 60.75 я 73
Ш 30

Рецензент:

кафедра географии учреждения образования «Гомельский государственный университет имени Франциска Скорины»

Рекомендовано к печати научно-методическим советом учреждения образования «Гомельский государственный университет имени Франциска Скорины»

Шафаренко, Т. А.

Ш 30 География населения мира: задания к контрольной работе для студентов заочного факультета специальности 1-31 02 01 «География» / Т. А. Шафаренко, М. С. Томаш; Мин - во образ. РБ, Гомельский гос. ун-т им. Ф. Скорины. – Гомель: ГГУ им. Ф. Скорины, 2010. – 70 с.

Задания к контрольной работе по курсу «География населения мира» включают общие требования по содержанию и оформлению контрольной работы и вопросы по 35 вариантам. Предлагаются примеры ответов на вопросы и оформления иллюстративного материала, статистические и аналитические таблицы, экзаменационные вопросы по курсу, список рекомендуемых источников.

УДК 911.3 : 314 (100) (075.8)
ББК 60.75 я 73

© Шафаренко Т. А., Томаш М.С. 2010
© УО «Гомельский госуниверситет
им.Ф.Скорины», 2010

СОДЕРЖАНИЕ

	Введение.....	4
1	Общие требования к содержанию контрольной работы.....	5
2	Требования к оформлению контрольной работы.....	11
3	Варианты и вопросы контрольной работы.....	13
4	Примеры ответов на вопросы.....	18
	Список рекомендуемых источников.....	42
	Приложения.....	47

ВВЕДЕНИЕ

Учебным планом специальности 1-31 02 01 02 «География (научно-педагогическая деятельность)» предусмотрено выполнение контрольной работы студентами 4 курса заочного факультета по дисциплине «География населения мира».

География населения мира является одним из основных, базовых курсов для студентов-географов. Изучение динамики, численности и воспроизводства населения, его структуры, миграции и размещения, развития сети населенных пунктов и систем расселения позволяет студентам понять особенности территориальной организации общества как на уровне мира и макрорегионов, так и конкретной страны. Этот курс дает понятия и сведения, необходимые для изучения последующих дисциплин экономико-географического цикла: «Социально-экономическая и политическая география зарубежных стран», «Социально-экономическая география Беларуси», «Проблемы политической географии» и др.

Контрольная работа является формой учебной деятельности, которая требует самостоятельного изучения студентами первоисточников, научной, учебной и методической литературы, справочников, материалов периодической печати, картографических источников, а также новейшей статистической информации Фонда по народонаселению ООН, Бюро цензов США, публикаций «National Geography», «GEO», материалов официальных Интернет-сайтов по народонаселению.

Выполнение позволяет овладеть навыками сбора фактического материала по конкретным вопросам изучаемых разделов курса, умением применить знания, полученные на лекциях и практических занятиях, самостоятельно изучить и проанализировать демографическую ситуацию в отдельных странах.

Выполнение контрольной работы обусловлено необходимостью проверки знаний студентов по отдельным темам и разделам учебной дисциплины, выявления допущенных пробелов в изучении материала, а также способствует более прочному усвоению понятийно-терминологического аппарата курса, приобретению навыков самостоятельной работы с учебной и методической литературой и другими источниками.

1 ОБЩИЕ ТРЕБОВАНИЯ К СОДЕРЖАНИЮ КОНТРОЛЬНОЙ РАБОТЫ

К выполнению контрольной работы предъявляются определенные требования по ее содержанию и оформлению.

В тексте работы должны быть самостоятельно и всесторонне раскрыты вопросы заданий по **варианту**, который **соответствует номеру студента в списке группы**. Чтобы выполнить требования самостоятельности, необходимо сначала ознакомиться с рекомендованной литературой по курсу для получения общего представления о проблеме, определить структуру каждого вопроса, подобрать фактический, статистический и картографический материалы. Недопустимо дословное переписывание текстов опубликованных источников в качестве единственного метода выполнения контрольной работы и тем более без ссылок на источники.

При освещении вопросов необходимо вскрыть логику событий и процессов, обосновать свою точку зрения. Студент должен показать умения правильно анализировать факты и явления, используя метод пространственного анализа, сравнительно-географический, картографические, статистические и другие методы экономико-географических исследований, что дает возможность проверить и оценить уровень специальных знаний и навыков.

На освещение вопросов по разделу «География населения Беларуси» в учебной программе курса «География населения мира» отводится только восемь часов, в то время как в БГУ – целый семестр. С целью более полного изучения демографических процессов и проблем современной демографической ситуации в стране в предлагаемых вариантах контрольной работы первый вопрос посвящен рассмотрению особенностей динамики численности, естественного и механического движения населения Беларуси и ее областей, структуры и размещения населения, формирования системы расселения.

Во втором задании рассматриваются базовые вопросы географии мировых процессов народонаселения.

Значительное внимание следует уделить выполнению третьего задания контрольной работы, которое предусматривает составление краткой комплексной характеристики населения отдельной страны по своему варианту либо анализ демографических процессов или демографической ситуации в конкретной стране. Его выполнение позволит систематизировать знания по разделам изучаемого курса.

При составлении краткой комплексной характеристики населения страны, области необходимо придерживаться следующего плана:

- 1 Динамика численности населения (за рассматриваемый период, но не менее 15-20 лет);
- 2 Естественное движение и тип воспроизводства населения;
- 3 Половозрастная структура населения;
- 4 Миграционная подвижность населения, масштабы и направления миграции;

5 Трудовые ресурсы и их использование;

6 Национальный, социальный и религиозный состав населения

7 Размещение населения

8 Городское и сельское расселение, характер урбанизации, крупнейшие города и городские агломерации;

9 Демографическая политика в стране.

Анализ *демографических процессов* (варианты 1, 2, 6, 10, 12, 15, 16, 19, 28, 29) предполагает изучение и рассмотрение особенностей естественного движения населения страны, то есть изменений происходящих в численности и составе населения в связи с рожденьями, смертями, браками и разводами.

Рождаемость – это процесс деторождения в совокупности людей, представляющих поколение с определенным репродуктивным поведением.

Репродуктивное поведение – система действий и отношений, опосредующих рождение или отказ от рождения ребенка в браке или вне брака. Процесс рождаемости характеризуют абсолютные показатели (абсолютное число рождений за определенное время) и относительные, которые позволяют сравнить этот процесс в разных странах и регионах.

Относительные показатели:

- общий коэффициент рождаемости (ОКР) – отношение числа родившихся за год к среднегодовой численности населения в расчете на 1000 чел., ‰;

- специальный коэффициент рождаемости (коэффициент фертильности) – число родившихся за год на 1000 женщин в фертильном возрасте (15-49 лет);

- повозрастные коэффициенты рождаемости – среднее число деторождений за год, приходящееся на 1000 женщин определенного возраста;

- суммарный коэффициент рождаемости – среднее число детей у одной женщины за всю ее жизнь. В 2009 г. он составлял в мире 2,6, в развитых странах – 1,7, в развивающихся (без Китая) – 3,1, а в странах Африки – 4,8.

Разные территориальные сочетания факторов, определяющих уровень рождаемости, обусловили большую географическую дифференциацию процесса. По данным ООН в области народонаселения, в 2009 г. среднемировой уровень рождаемости составил 20 ‰. Специалистами-демографами разработана следующая шкала рождаемости (по общему коэффициенту рождаемости), ‰: менее 15 – низкий уровень; 15-20 – уровень ниже среднего; 20-30 – средний уровень; 30-35 – выше среднего; 35-40 высокий уровень; 40 и более – чрезвычайно высокий.

Смертность – это процесс вымирания поколений, один из двух главных элементов воспроизводства населения; процесс, состоящий из множества единичных смертей, наступающих в разных возрастах и определяющих в своей совокупности порядок вымирания. Для изучения смертности используют абсолютные показатели (абсолютное число умерших за определенное время) и относительные, которые дают возможность сравнить этот процесс в макрорегионах и странах.

Относительные показатели:

- общий коэффициент смертности – это отношение числа умерших к среднегодовой численности населения, ‰;

- ожидаемая средняя продолжительность жизни - это теоретические расчеты среднего количества лет, которые предстоит прожить только что родившимся младенцам при условии, что при переходе из одной возрастной группы в другую смертность будет равна ее современному уровню. Этот показатель обычно неточно называют средней продолжительностью жизни и соответственно воспринимают;
- повозрастные показатели – среднее число смертей за год, приходящихся на 1000 человек определенного возраста;
- коэффициент младенческой смертности – отражает количество умерших детей в возрасте до 1 года в расчете на 1000 родившихся детей, ‰.

С точки зрения демографического анализа, смертность делится на две большие группы – эндогенную (порождаемую внутренним развитием организма) и экзогенную (связанную с действием внешней среды). Действие эндогенных факторов обусловлено старением организма, наследственными болезнями, врожденными пороками, а воздействие экзогенных факторов носит неупорядоченный, случайный характер.

В современном мире принята следующая шкала смертности, в ‰: менее 5 – низкая; 5-10 – средняя; 10-15 – выше среднего уровня; 15-20 – высокая; более 20 – очень высокая.

В 2009 г. среднемировой уровень общего коэффициента смертности составил 8 ‰. Максимальные показатели смертности зафиксированы в Лесото (23 ‰), Сьерра-Леоне (20), ЦАР (19 ‰). Минимальные показатели смертности имеют: ОАЭ (2 ‰), Андорра, Оман, Бруней, Саудовская Аравия, Катар (1 ‰).

По сравнению с уровнем рождаемости региональные различия в уровне смертности сгладиваются за счет глобальных успехов в области здравоохранения, повышения образовательного уровня населения развивающихся стран по вопросам репродуктивного здоровья и охраны материнства и в целом повышения уровня человеческого развития.

Как уже отмечалось, ожидаемая средняя продолжительность жизни – это то количество лет, которое может прожить данное поколение родившихся при данном уровне смертности.

Минимальные показатели ожидаемой продолжительности жизни отмечают в странах Африки (мужчины/женщины): Лесото – 40/39 лет, ЦАР – 46/48, Мозамбик – 42/44, Мали – 47/48, Зимбабве – 39/43 и др.

Регион самой высокой продолжительности жизни – Европа (средний показатель 72/80 лет). Страны с максимальными показателями: Швейцария – 79/84 года, Швеция – 79/83, Франция – 78/84. Мировым лидером по продолжительности жизни является Япония – 79/86 лет.

Соотношение рождаемости и смертности в разных странах складывается неодинаково в связи со спецификой социально-экономического развития и политической обстановки. В настоящее время в мире наблюдается, по мнению географов, около 25 режимов воспроизводства населения. Система переходов от одного типа к другому была открыта в науке А. Ландри и получила название «демогра-

фической революции» или, «демографического перехода».

Естественное движение населения – это изменение его численности (увеличение, уменьшение) за счет естественного прироста (рождаемость за вычетом смертности). Естественное движение включает демографические события, прямо или косвенно влияющие на численность населения (рождения, смерти, браки и их прекращение).

Естественный прирост – это абсолютная величина разницы между числом родившихся и умерших за определенный промежуток времени. Отрицательное значение этого показателя называется естественной убылью и характеризует суженное воспроизводство населения.

Воспроизводство населения – это постоянное возобновление его численности и структуры как путем естественной смены уходящих поколений новыми, так и перехода одних структурных частей в другие. Поэтому, несмотря на границу жизни каждого человека, население продолжает существовать, сохраняя или меняя свою численность и структуру.

В широком понимании "воспроизводство населения" включает в себя обновление и развитие состава населения по следующим признакам: полу и возрасту, социальным группам, национальностям, размещению по территории и месту жительства (город и село), образованию и др.

Специальные коэффициенты воспроизводства населения:

- скорость обновления состава жителей (ротация) – сумма общего коэффициента рождаемости и смертности, чем больше ротация, тем меньше средняя продолжительность жизни;
- коэффициент жизненности – отношение числа родившихся к числу умерших;
- брутто-коэффициент воспроизводства – среднее число девочек, которое бы родила одна женщина, прожившая до конца репродуктивного периода при сохранении на протяжении ее жизни современных уровней рождаемости в каждом возрасте;
- нетто-коэффициент воспроизводства – среднее число девочек, рожденных за всю жизнь одной женщиной, дожившей до конца репродуктивного возраста при данных уровнях рождаемости и смертности. Показатель больше 1 соответствует расширенному типу воспроизводства; меньше 1 – суженному, равный 1 – простому.

Следует рассмотреть компоненты и факторы естественного движения населения в изучаемой стране, выяснить тенденции демографических процессов, сравнить их со среднемировыми и региональными.

Демографическая ситуация – это состояние режима воспроизводства населения и его структуры в определенное время на конкретной территории, которое определяется показателями рождаемости, смертности, миграционной подвижностью, тенденциями их изменения, тесно связанное с политикой народонаселения в стране.

В отличие от естественного движения населения миграция – это процесс механического движения населения, связанный с переменой места жительства

навсегда или временно. Миграция населения может активно и быстро воздействовать на демографическую ситуацию, уменьшая или увеличивая численность населения, изменяя демографическую структуру и стереотипы демографического поведения. Для отдельных регионов и стран ее роль в их демографическом развитии зачастую является ведущей, что и следует отразить в контрольной работе по соответствующим вопросам.

Необходимо показать факторы, этапы и масштабы миграции населения, географию потоков мигрантов.

Анализ демографической ситуации в изучаемой стране (варианты 3, 18, 24, 31, 32, 34) должен базироваться на литературных и справочных материалах ряда лет (желательно не менее 15-20). Обязательно следует определить факторы, определяющие тенденции и современное состояние демографической ситуации в стране (области).

Демографическая структура – это разделение населения по какому-либо структурному признаку (по полу, возрасту, состоянию в браке, семейному составу).

Используя справочные и статистические материалы необходимо построить графики или диаграммы, отражающие динамику численности населения страны, области, общих коэффициентов рождаемости, смертности и естественного прироста населения за рассматриваемый период. Чтобы получить правильное и наглядное представление о естественном движении населения в стране, необходимо показать динамику общих коэффициентов рождаемости, смертности и естественного прироста на одном рисунке в одинаковом масштабе. Особое внимание следует уделить объяснению причин различий в темпах роста населения в разные периоды, в величинах рождаемости, смертности и естественного прироста населения, определить тип воспроизводства населения в стране.

Для наглядного представления о половозрастном составе населения страны необходимо построить половозрастную пирамиду (пункт 3) и объяснить ее конфигурацию. Каждому типу возрастной структуры населения соответствует графическое изображение, на котором по горизонтали откладываются пропорциональные численности (доли) отдельных возрастных групп, а по вертикали – возраст. Существуют три типа половозрастных пирамид: прогрессивный, стационарный, регрессивный.

При характеристике половозрастной структуры населения Беларуси (вариант 6) следует составить половозрастные пирамиды (по данным переписи населения 1989, 1999, 2009 гг.) и проанализировать изменения в их конфигурации. При рассмотрении половозрастной структуры населения необходимо рассчитать для страны медианный возраст, коэффициент старения, демографическую нагрузку.

Медианный возраст – показатель возрастного состава населения (медиана делит по возрасту все население на две равные части: половина населения – моложе, другая половина старше этого возрастного уровня).

Демографическая нагрузка – отношение совокупного числа детей и пожилых к числу лиц производительных возрастов (в расчете на 100 или 1000 чело-

век). Внутренняя структура этой «нагрузки» совершенно разная в развитых и развивающихся странах (в первых – детей примерно в полтора раза больше, чем пожилых, во вторых – более чем в шесть раз, а в Африке – в 15 раз).

Коэффициент старения – отношение лиц пожилого возраста (60 и старше, или 65 и старше) к общей численности населения.

При характеристике размещения населения следует использовать картосхемы, отражающие различия в плотности населения и географию городских и сельских поселений страны или области.

Прежде чем приступить к составлению картосхемы, необходимо правильно выбрать способ картографического отображения и составить легенду к карте. Наиболее распространенные способы картографирования демографических явлений и процессов – способ значков, ареалов, качественного фона, картограммы и картодиаграммы.

Картодиаграммы чаще применяют для отображения абсолютных величин в пределах территориальных единиц, при этом может быть показана и их структура (численность населения, соотношение городского и сельского населения и др.)

Картограмма – это карта, на которой разной степенью окраски или штриховки показана интенсивность отображаемого явления в пределах определенной территории. Картограмма применяется исключительно для отражения относительных территориальных рядов (плотность населения по районам, областям, странам, темпы роста городского населения, коэффициенты рождаемости, смертности, интенсивности миграции и т.д.).

Размещение населения и особенности его расселения (варианты 13,14,16) могут отразить карты динамики явлений, составленные методом картограммы. При составлении карт на разные моменты времени следует помнить, что они будут сравнимы только в том случае, если составлены по одной легенде, то есть в одних условных знаках. Если, например, плотность населения по областям Республики Беларусь изменялась в 1989 г. от 43 до 62 чел/км², а в 2009 г. – от 32 до 44 чел/км², то группировку для составления единой для обеих карт картограммной шкалы следует делать по ряду плотностей от 32 до 62 чел/км². В данном случае можно использовать следующую шкалу плотности населения (чел/км²): до 35,0; 35,1 – 40,0; 40,1 – 45,0; 45,1 – 50,0 и более 50,0.

Картографический материал в контрольной работе имеет двоякое назначение: иллюстративное и аналитическое. В первом случае карта должна подтверждать содержащиеся в тексте выводы о развитии и размещении того или иного явления. Во втором случае карты сами служат материалом для анализа, позволяют получить выводы.

При возникновении затруднений в процессе подготовки контрольной работы студенту следует обращаться за консультацией на кафедру географии, в первую очередь к преподавателю, читающему курс «География населения мира», или к другим преподавателям, специалистам в области социально-экономической географии.

2 ТРЕБОВАНИЯ К ОФОРМЛЕНИЮ КОНТРОЛЬНОЙ РАБОТЫ

Контрольная работа включает в себя следующие структурные элементы:

- титульный лист;
- содержание;
- основную часть, которая представлена выполненными заданиями по соответствующему варианту;
- список использованных источников;
- приложения (при необходимости).

Объем контрольной работы может составлять 10-15 листов, работа должна быть выполнена аккуратно в соответствии с требованиями стандарта.

Контрольная работа может быть выполнена рукописным способом, разборчивым подчерком или в компьютерном варианте на одной стороне листа формата А4. При компьютерном наборе печать производят через одинарный межстрочный интервал шрифтом 14 пунктов, гарнитура Times New Roman. Текст контрольной работы необходимо печатать соблюдая следующие параметры: левое поле – 30 мм, правое – 15 мм, верхнее – 25 мм, нижнее – 20 мм. Нумерация страниц производится в правом верхнем углу, начиная с третьей. Шрифт печати должен быть четким, все линии буквы, цифры и знаки должны быть одинаково черными по тексту.

Рукописное оформление контрольной работы должно соответствовать компьютерному набору: 38-42 строки на страницу, абзацный отступ – 1,25 см с соответствием полей предъявленным требованиям.

Важным элементом оформления, как и содержания контрольной работы по географии населения, является наличие иллюстративного материала в виде графиков, диаграмм, таблиц, картосхем, анализируемых в тексте.

Основой картографических материалов могут быть контурные карты. При их отсутствии основа для картосхемы может быть изготовлена самостоятельно, например, скопирована из атласа, учебных пособий. Размер картосхемы должен быть не более 170x220 мм и не менее 60x80 мм. Карты больших размеров следует сложить до формата листа А4.

Иллюстративный материал выполняется с помощью чертежных инструментов с использованием черной туши, фломастера или черного гелиевого стержня, красок и цветных карандашей или средствами компьютерной графики. Подписи делаются черным печатным шрифтом, географически грамотно. Иллюстративный материал располагают непосредственно после текста, в котором о нем упоминается впервые, или в начале следующей страницы, или на отдельном листе. Все виды графических материалов называются в тексте работы рисунками. Каждый рисунок должен иметь порядковый номер и подрисуночную подпись (Приложение Д). Таблицы также номеруются, снабжаются названием и ссылкой на источник (Приложения А, Б, В). Табличный материал обязательно должен быть пронумерован в тексте работы.

Особого внимания требует оформление справочного аппарата работы: ссылок и списка использованных источников.

На приведенные в тексте цифровые материалы и цитаты необходимо делать ссылки на источник. Ссылки даются в тексте в квадратных скобках, где цифрой указывается номер источника в соответствии со списком литературы и страница, на которой находится информация, например, [5, с. 27].

Наличие списка использованных источников – обязательное требование к оформлению контрольной работы. Он составляется в соответствии с требованиями стандарта (см. Список рекомендуемых источников).

В конце контрольной работы студент ставит свою подпись и дату выполнения.

Контрольную работу студент отправляет на заочный факультет не позже установленного графиком учебного процесса срока, откуда она передается на кафедру географии для рецензирования. В отзыве на работу указываются как положительные стороны, так и ее недостатки. Отмечаются степень соответствия работы контрольному заданию (варианту), полнота освещения вопросов, ошибки и неточности с указанием, в чем заключается их сущность, на что необходимо обратить внимание при устранении недостатков.

Контрольная работа, допущенная к защите, возвращается студенту для ознакомления с рецензией. К защите контрольной работы студенту следует подготовить ответы на поставленные преподавателем вопросы и отмеченные замечания, дополнить и исправить содержание работы в соответствии с требованиями рецензента.

Проверенная, но не допущенная к защите работа, возвращается в деканат заочного факультета и передается студенту для повторного ее выполнения. В рецензии объясняется причина возвращения контрольной работы с предложением устранить недостатки в соответствии с установленными правилами и требованиями. Новый вариант работы вместе с первым (не зачтенным) высылается студентом на заочный факультет для повторного рецензирования.

Защита контрольной работы проводится в форме собеседования в межсессионный период в дни заочника на кафедре географии или в период учебно-экзаменационной сессии в соответствии с расписанием деканата заочного факультета.

К сдаче экзамена по курсу «География населения мира» допускаются студенты, успешно выполнившие и защитившие контрольную работу.

3 ВАРИАНТЫ И ВОПРОСЫ КОНТРОЛЬНОЙ РАБОТЫ

Вариант 1

1. Динамика численности населения Республики Беларусь
2. Австралоидная раса и ее география
3. Характеристика демографических процессов Колумбии

Вариант 2

1. Факторы, определяющие динамику численности населения Республики Беларусь
2. Негроидная раса и ее география
3. Анализ демографических процессов Бангладеш

Вариант 3

1. Динамика естественного движения населения Республики Беларусь
2. Типы семей и их величина в странах с разным уровнем социально-экономического развития
3. Характеристика демографической ситуации в Пакистане.

Вариант 4

1. Факторы, определяющие естественное движение населения Республики Беларусь
2. Европеоидная раса и ее география
3. Комплексная характеристика населения Мексики.

Вариант 5

1. Динамика и современные тенденции рождаемости в Республике Беларусь
2. Монголоидная раса и ее география
3. Комплексная характеристика населения Канады

Вариант 6

1. Половозрастная структура населения Республики Беларусь
2. Этнический состав населения Европы
3. Анализ демографических процессов Японии

Вариант 7

1. Демографическая ситуация в городах Беларуси
2. Этнический состав населения Америки
3. Комплексная характеристика населения Швеции

Вариант 8

1. Демографическая ситуация в сельской местности Республики Беларусь
2. Этнический состав населения Азии
3. Характеристика населения Венесуэлы

Вариант 9

1. Религиозный состав населения Беларуси
2. Классификация и типология городских поселений мира
3. Комплексная характеристика населения Алжира.

Вариант 10

1. Динамика миграционных процессов в Беларуси
2. Этнический состав населения Австралии и Океании
3. Характеристика населения Узбекистана

Вариант 11

1. Характер и проблемы внутренней миграции Республики Беларусь
2. Этнический состав населения Африки
3. Комплексная характеристика населения Польши

Вариант 12

1. Трудовые ресурсы Беларуси и их занятость
2. Классификация миграций населения
3. Анализ демографических процессов Венгрии

Вариант 13

1. Размещение населения Республики Беларусь
2. Современная демографическая политика в странах разного типа
3. Характеристика населения Молдовы

Вариант 14

1. Урбанизация и рост городского населения Республики Беларусь
2. Религиозный состав населения Земли
3. Комплексная характеристика населения Эквадора

Вариант 15

1. Классификация и типология городских поселений Беларуси
2. Возрастной состав населения континентов и стран разного типа
3. Анализ демографических процессов Казахстана

Вариант 16

1. Особенности сельского расселения Беларуси
2. Понятие о типах воспроизводства населения, их сущность и демографические результаты
3. Характеристика населения Латвии

Вариант 17

1. Формирование городской сети Республики Беларусь
2. Половая структура населения Земли и ее региональные различия
3. Комплексная характеристика населения Германии

Вариант 18

1. Динамика численности населения Витебской области, его структура и размещение
2. Сущность расогенеза и расовые различия людей
3. Характеристика демографической ситуации в Италии

Вариант 19

1. Характеристика демографической ситуации в г.Гомеле
2. Факторы, определяющие естественное движение населения Земли
3. Анализ демографических процессов Болгарии

Вариант 20

1. Динамика численности населения Брестской области, его структура и размещение
2. Место географии населения в системе наук
3. Комплексная характеристика населения Ирландии

Вариант 21

1. Динамика численности и воспроизводства населения Гомельской области, его структура
2. Этносы и этнические процессы, их виды
3. Характеристика населения Кении

Вариант 22

1. Динамика численности населения Гродненской области, его структура и размещение
2. Показатели плотности населения мира и ее динамика
3. Комплексная характеристика населения Туниса

Вариант 23

1. Динамика численности населения Минской области, его структура и размещение
2. Принципы классификации народов мира
3. Характеристика населения Румынии

Вариант 24

1. Эволюция половозрастной структуры населения Беларуси
2. Динамика численности населения мира и макрорегионов
3. Анализ демографической ситуации в Швейцарии

Вариант 25

1. Динамика численности населения Могилевской области, его структура и размещение
2. Город как объект географии
3. Комплексная характеристика населения Таджикистана

Вариант 26

1. Характеристика системы расселения Гомельской области
2. Трудовые ресурсы и структура их занятости в странах разного типа
3. Характеристика населения Уругвая

Вариант 27

1. Рынок труда в Республике Беларусь и социальный состав населения
2. Мегалополисы мира
3. Комплексная характеристика населения Испании

Вариант 28

1. Тенденции процесса смертности населения Беларуси
2. Составные части системы «город» и его планировочная структура
3. Характеристика демографических процессов Украины

Вариант 29

1. Характер динамики населения Беларуси в конце XX – начале XXI вв.
2. Проблемы современной урбанизации (демографические, экологические, ресурсные и др.)
3. Анализ демографических процессов Израиля

Вариант 30

1. Изменения в процессе рождаемости на территории Беларуси в конце XX – начале XXI вв.
2. Этнический состав населения стран СНГ
3. Характеристика населения Аргентины

Вариант 31

1. Демографическое развитие г.Минска
2. Городские агломерации: условия формирования, формы, география
3. Характеристика демографической ситуации в Индонезии

Вариант 32

1. Этногенез белорусов и современный национальный состав населения Беларуси
2. Основные формы расселения и типы населенных мест
3. Характеристика демографической ситуации в Чили

Вариант 33

1. Воздействие Чернобыльской катастрофы на демографическую ситуацию в Беларуси
2. Современные тенденции в брачной и семейной структуре населения мира
3. Характеристика населения Бельгии

Вариант 34

1. Проблемы демографической безопасности в Республике Беларусь
2. Социальный состав населения в странах различного типа
3. Демографическая ситуация в Египте

Вариант 35

1. Гендерные проблемы в Беларуси и гендерная политика
2. Процесс старения населения мира и его география
3. Комплексная характеристика населения ЮАР

4 ПРИМЕРЫ ОТВЕТОВ НА ВОПРОСЫ

БЕЛОРУССКАЯ ДИАСПОРА И ЕЕ ГЕОГРАФИЯ

Довольно часто приходится читать и слышать о деятельности различных диаспор в Республике Беларусь: польской, татарской, казахской, азербайджанской. И гораздо меньше мы знаем о делах и заботах белорусской диаспоры за рубежом. Что она из себя представляет сегодня? По каким странам и континентам судьба разбросала белорусов?

Первые массовые выезды белорусов приходятся на конец XIX - начало XX вв., когда крестьяне двинулись на заработки в далекую Америку. Позже причины, по которым белорусы оказывались за пределами родины, были самые разные.

Диаспора - это этническая общность, владеющая основными чертами национальных отличий: языком, культурой, самобытностью, но проживающая за пределами метрополии - государства, которое создал ее народ. Белорусская диаспора, как и другие, сохраняет свои национальные отличия через организационные формы деятельности - от групп в несколько человек, обществ, землячеств до региональных и общегосударственных национально-культурных и общественных движений.

Часто используется такое понятие, как "белорусское зарубежье", под которым подразумеваются белорусы, живущие за пределами нашей республики и являющиеся коренным населением соседних стран. Сюда, в частности, относятся белорусы польской Белосточчины, литовской Виленщины и латвийской Латгалии, которые до определенного момента составляли с белорусами метрополии единый народ, но затем искусственно - по политическим причинам - стали диаспорой.

Официально белорусские общества действуют сейчас более чем в 25 странах. Это - государства, входящие в СНГ, страны Балтии, а также Австралия, Бельгия, Великобритания, Нидерланды, Соединенные Штаты Америки, Канада, Германия, Чехия, Польша и др. В зарубежных странах действует свыше 130 общественных объединений, образованных земляками-белорусами.

В среде специалистов и научных работников нет единого мнения относительно нынешней численности белорусской диаспоры. Есть даже такой взгляд, что по ряду причин - исторических, политических, психологических - вообще невозможно более или менее точно подсчитать эту величину. Далеко не все белорусы хотят открывать свои белорусские корни и присоединяться к белорусской диаспоре. Известны случаи, когда наши соотечественники отказывались от белорусского происхождения и записывались в ти-

тульную нацию страны, где они проживают. Данное чаще всего мотивируется тем, что человеку "местной национальности" гораздо проще решать вопросы трудоустройства, продвижения по службе, социальные проблемы. В этой связи следует заметить, что среди белорусов, живущих ныне за пределами Родины, наблюдаются две тенденции, противоположные по своей сути. С одной стороны, это - их ассимиляция, которая ведет к уменьшению действующей диаспоры, с другой - возвращение к белорусским корням граждан других стран, что благоприятно сказывается на оживлении белорусского общественного движения за рубежом.

За пределами Беларуси в настоящее время проживает 20-22% от общей величины белорусской нации, или 2,1-2,4 млн. белорусов. По статистическим данным последних переписей населения отдельных стран, численность проживающих там наших соотечественников такова: Россия - 814,7 тыс., США - 600,0, Украина - 275,8, Израиль - 130,0, Латвия - 96,0, Казахстан - 95,0, Польша - 50,0, Литва - 55,0, Эстония - 21,0, Молдова - 20,0, Австралия - 20,0, Аргентина - 7,0, Великобритания - 7,0, Бельгия - 2,0 тыс. белорусов. Однако, по мнению лидеров общественных организаций соотечественников в этих странах, численность лиц, причисляющих себя к белорусам, порой искусственно занижена, а по оценкам специалистов Института истории НАН Республики Беларусь - их около 3,5 млн. чел.

Во всех названных странах очень существенны процессы ассимиляции. Так, "американские" белорусы, как правило, представлены уже вторым-третьим поколением тех эмигрантов, которые когда-то выехали из страны.

В Беларуси за последние двенадцать лет был принят и реализован на самом высоком уровне ряд документов, которые конкретизировали цели, формы и механизмы взаимодействия с белорусской диаспорой в странах ближнего и дальнего зарубежья, включая вопросы правовой защиты соотечественников и методы эффективной системы сотрудничества с их объединениями. В настоящее время в связи с положительными изменениями экономических, политических, социальных возможностей современной Беларуси в республике ведется работа над новыми проектами нормативно-правовой базы, призванными обеспечить наиболее эффективное взаимодействие диаспоры с материнской страной, открыть широкую дорогу с двусторонним движением навстречу друг другу. Соотечественники должны почувствовать, что они часть белорусской нации, а не ее противоположность, познакомиться с новой Беларусью взамен той, которую они запомнили десятки лет назад.

Процесс сближения с Беларусью у диаспоры приобрел стабильный характер. Но он еще не отвечает в полной мере возможностям и требованиям наших соотечественников за рубежом и национальным интересам нашей

республики. Многие проблемные моменты в организации взаимовыгодного сотрудничества между диаспорой и материнской страной должны быть учтены в разрабатываемых сейчас "Концепции государственной политики в отношениях с соотечественниками за рубежом" и "Государственной программе сотрудничества с соотечественниками за рубежом". Конечная цель этих документов - вывести взаимодействие метрополии с диаспорой во всех без исключения странах на качественно новый уровень, отвечающий духу возрождения и единения белорусской нации.

Основными задачами деятельности белорусских организаций за рубежом являются оказание социально-правовой помощи и содействие в налаживании культурных и экономических связей с этнической родиной; сохранение национальных и духовных традиций.

Наиболее влиятельными белорусскими объединениями в России и Украине являются Федеральная национально-культурная автономия «Белорусы России» и Всеукраинский союз белорусов. Интеллектуальный и экономический потенциал наших соотечественников в России и Украине является одним из факторов укрепления стабильности и интеграционных процессов трех крупнейших славянских государств. С целью освещения реальной политической и экономической ситуации в Беларуси белорусские объединения выпускают газеты, вкладыши, бюллетени, посвященные белорусской и интеграционной тематикой, радио- и телепрограммы.

В Вильнюсе функционирует средняя школа им. Ф. Скорины с обучением на белорусском языке, учителя которой повышают свою квалификацию в Беларуси. Для учеников организуются информационно-познавательные поездки в нашу республику, оздоровление, выпускники школы поступают на бюджетную форму обучения в белорусские вузы. На факультете славистики Вильнюсского педагогического университета создана кафедра белорусской литературы и этнокультуры, поддерживающая образовательные и научные связи с Белорусским государственным педагогическим университетом им. М. Танка.

Наибольшим авторитетом в Польше пользуется Белорусское общественно-культурное товарищество (БОКТ), которое в своей деятельности активно содействует продвижению интересов Беларуси в Польше. Ежегодно БОКТ проводит до 80 различных культурных мероприятий.

В Кыргызстане, Узбекистане и Казахстане белорусская диаспора сложилась в основном в послевоенные годы. Общественные организации количественно невелики и состоят преимущественно из людей старшего поколения. Наибольшим авторитетом в Казахстане пользуются «Национальный культурный центр «Беларусь» в г. Алматы, общественное объединение «Культурный центр «Беларусь» в г. Астане и в ряде других городов.

В Кыргызстане действуют две организации белорусов: Общественное объединение белорусов в Кыргызской Республике «Світанак» и Белорусский культурный центр «Крыніца». Наиболее влиятельным является «Світанак», который структурно входит в состав Ассамблеи народов Кыргызстана, – консультативно-совещательный орган по вопросам межнациональных отношений при Президенте Кыргызской Республики.

Национально-культурное объединение белорусов в Узбекистане - Белорусский культурный центр «Світанак» – осуществляет свою деятельность в рамках республиканского интернационального культурного центра.

Своеобразием отличается деятельность организаций белорусов в странах Западной Европы, Америке и Австралии прежде всего из-за политической и организационной разобщенности разных волн эмигрантов. К числу наиболее влиятельных белорусских организаций в США и Канаде относятся: «Беларуска-Амэрыканскае Задзіночанне», «Беларускі Кангрэсавы Камітэт», «Арганізацыя Беларуска-Амэрыканскае Моладзі», «Згуртаванне Беларусаў Канады». Их деятельность оказывает значительное влияние на белорусские организации западного мира через множество белорусских газет и журналов, издаваемых в США, среди которых наиболее известны газета «Беларус» (г. Нью-Йорк) и ежеквартальная газета «Беларускае слова» (г. Торонто).

Белорусское государство оказывает поддержку соотечественникам, проживающим за границей. Это и деятельность посольств Республики Беларусь, и создание международного спутникового телеканала «Беларусь-ТВ», и работа главной дирекции зарубежного вещания Белорусского радио (радиостанция «Беларусь»), и издание белорусскоязычной газеты «Голас Радзімы» (распространяется в 52 странах) и др.

Приоритетными направлениями государственной политики Республики Беларусь в отношении диаспоры являются объединение всех соотечественников в мире, включение представителей диаспоры в экономическое сотрудничество, поддержка и развитие национальной культуры.

Правительство Беларуси приняло программу сотрудничества с белорусской диаспорой «Белорусы в Польше в 2005–2010 гг.». Программа служит формированию «полосы добрососедства» вокруг Республики Беларусь и сохранению национальной самобытности белорусского меньшинства в Польше. В рамках экономического сотрудничества развивается взаимодействие с предпринимателями белорусского происхождения. Представителям диаспоры гарантируется помощь в создании сети продаж белорусских товаров и услуг в Польше и т.д.

Относительно бывших союзных республик, здесь картина несколько иная. Принципиальное отличие в том, что люди, нынче считающиеся зарубежными соотечественниками, на самом деле никогда никуда не эмигриро-

вали: в свое время они перемещались в пределах одного государства. По данным переписи 1989 г., наиболее многочисленная группа белорусов была представлена в России – 1,2 млн. человек. В 27 субъектах Российской Федерации действует около полусотни белорусских объединений.

Опыт многих стран свидетельствует: проведение целенаправленной политики в отношении зарубежных соотечественников позволяет им получать некоторую поддержку в решении политических, экономических, демографических проблем. Особенно активны здесь Израиль, Германия, Китай, Индия, Корея, Италия, в последнее время то же самое можно говорить о Польше, Латвии, Литве, Армении, Украине. Земляки за рубежом объединяются в организации и общества не по указке страны-патрона, а исключительно по собственной инициативе, продиктованной осознанием своих национальных корней и родственными чувствами к исторической родине.

УРОВЕНЬ, ОБРАЗ И КАЧЕСТВО ЖИЗНИ: ПОНЯТИЯ, ИНДИКАТОРЫ

Уровень жизни – это сложная комплексная социально-экономическая категория, выражающая степень удовлетворения материальных, духовных и социальных потребностей людей. Он складывается из множества компонентов. Это и размер реальных доходов трудящихся, и уровень потребления населением материальных благ и услуг, обеспеченность населения благоустроенным жильем, рост образованности, степень развития медицинского и культурно-бытового обслуживания людей, состояние природной среды. Под уровнем жизни понимаются также доходно-имущественные возможности населения, обеспечивающие удовлетворение его материальных и духовных потребностей при ограничениях, задаваемых стоимостью жизни. Другими словами, уровень жизни – это отношение уровня доходов населения к стоимости жизни.

Таким образом, имеющиеся в научной литературе определения уровня жизни акцентируют или отталкиваются от различных исходных понятий: от производства, потребления, доходов, от стоимости жизни, потребительских нормативов и стандартов или имеют комплексный многоаспектный характер.

При подходе «от производства» исходят от зависимости уровня жизни от уровня развития производительных сил и эффективности общественного производства. Проявляется эта зависимость через характеристики потребления, уровень доходов и стоимость жизни. Естественно, что страны с эффективной экономикой и значительным национальным богатством способны обеспечить своим гражданам более высокие жизненные стандарты и социальные гарантии, чем экономически отсталые страны.

Образ жизни – понятие, применяемое в социальных науках для характеристики условий и особенностей повседневной жизни людей в том или ином обществе. Образ жизни охватывает все существующие сферы деятельности людей: труд, формы его социальной организации, быт, формы использования людьми своего свободного времени, их участие в политической и общественной жизни, формы удовлетворения их материальных и духовных потребностей, вошедшие в повседневную практику нормы и правила поведения. Поэтому на образе жизни сказываются не только экономические отношения, но и общественно-политический строй, культура и мировоззрения людей.

Качество жизни – состояние населения применительно к его существенным характеристикам.

Для характеристики уровня и качества жизни используется система индикаторов – интегральных и частных, натуральных и стоимостных.

Интегральные индикаторы уровня жизни: реальные доходы на душу населения, реальная заработная плата, доходы от вторичной занятости и от реализации продукции личного подсобного хозяйства, дивиденды (по акциям и облигациями), проценты по вкладам населения, пенсии, пособия, стипендии. Различают реальные доходы населения без учета услуг (часть ВВП, используемая населением для удовлетворения материальных и культурных потребностей) и с их учетом (часть ВВП, используемая населением на потребление и накопление материальных благ и услуг). Различия в темпах роста ВВП на душу населения между отдельными странами за длительные периоды ведут к изменению соотношений в уровне жизни.

Уровень жизни зависит не только от объема ВВП на душу населения, но и в значительной мере от структуры ВВП по использованию. С ростом экономического уровня страны повышение уровня жизни выражается не только в увеличении объема потребления, но и в изменении его структуры: возрастает, в частности, доля товаров длительного пользования и услуг.

Реальная заработная плата работников – составная часть реальных доходов (с учетом услуг). Она определяется путем деления номинальной (начисленной) заработной платы на индекс потребительских цен на товары и услуги.

В политике доходов и заработной платы важное место занимают также индикаторы, характеризующие их дифференциацию. Дифференциация доходов и заработной платы позволяет оценить происходящие социальные изменения, уровень социальной напряженности в обществе и определить характер политики доходов и заработной платы.

Индикаторами дифференциации доходов и заработной платы являются:

- распределение населения по уровню среднедушевых доходов – показатель удельного веса (процента) населения в тех или иных заданных интервалах среднедушевых денежных доходов;
- распределение общего объема денежных доходов по различным группам населения – показатель в процентах доли общего объема денежных доходов, которой обладает каждая из 20-процентных или 10-процентных групп населения;
- коэффициент дифференциации доходов населения по субъектам страны – соотношение наибольшего и наименьшего уровней среднедушевых доходов в субъектах данной страны;
- коэффициент дифференциации заработной платы – соотношение наибольшего и наименьшего ее уровней (по отраслям, регионам, профессиям, внутри отраслей и предприятий).

Одним из наиболее распространенных индикаторов дифференциации доходов является также коэффициент концентрации доходов (индекс Джини) и кривая Лоренца, позволяющие судить о степени удаления от состояния равенства в распределении доходов.

К *частным индикаторам* уровня жизни относятся показатели потребления отдельных товаров и услуг (на душу населения, на семью, по социальным группам, регионам), обеспеченности товарами длительного пользования, жильем, коммунально-бытовыми удобствами. Среди них выделяются натуральные и стоимостные индикаторы.

К *интегральным, обобщающим индикаторам* качества жизни относятся: индекс развития человеческого потенциала, индекс интеллектуального потенциала общества, человеческий капитал на душу населения, коэффициент жизнеспособности населения.

Основным индикатором качества жизни является *индекс развития человеческого потенциала (ИРЧП)*, или *индекс человеческого развития (ИЧР)*. Индекс представляет собой среднюю арифметическую из трех наиболее наглядных индикаторов уровня жизни: индекса ожидаемой продолжительности жизни при рождении, индекса уровня образования населения, индекса реального среднедушевого ВВП, рассчитанного с учетом паритета покупательной способности (ППС) валют разных стран.

Величина может изменяться от 0 до 1, при этом чем ближе она к 1, тем выше развитие человеческого потенциала и короче путь, который надо пройти данной стране к достижению желаемых ориентиров. Страны, в которых значение ИРЧП равно или больше 0,8 относятся к категории стран с высоким уровнем развития человеческого потенциала. К группе стран со средним уровнем развития относятся те, где ИРЧП находится в пределах 0,5-0,799, к категории с низким уровнем развития человеческого потенциала принадлежат государства с величиной ИРЧП менее 0,5.

Для того чтобы рассчитать отдельные составляющие индекса человеческого развития, фактические значения показателей по той ли иной стране сравниваются с фиксированными стандартами минимальных и максимальных значений: продолжительность предстоящей жизни при рождении – 25 и 85 лет, грамотность взрослого населения – 0 и 100%, совокупная доля учащихся – 0 и 100%, реальный ВВП на душу населения (по ППС в долларах США) – 100 и 40000.

Для любого компонента ИРЧП отдельные индексы могут быть рассчитаны по формуле (1):

$$\text{Индекс по элементу} = \frac{\text{фактическое значение}_{xi} - \text{минимальное значение}_{xi}}{\text{максимальное значение}_{xi} - \text{минимальное значение}_{xi}} \quad (1)$$

Если, например, продолжительность предстоящей жизни при рождении в стране составляет 65 лет, то индекс продолжительности жизни для данной страны будет равен:

$$I_{п.ж.} = \frac{60 - 25}{85 - 25} = \frac{40}{60} = 0,667$$

Совокупный индекс достигнутого уровня образования рассчитывается по формуле (2):

Индекс образования = 2/3 значения индекса грамотности + 1/3 значения индекса образования (по совокупности долей учащихся начальных, средних и высших учебных заведений).

Индекс реального ВВП на душу населения (по ППС в долларах США) рассчитывается по формуле (3):

$$Индекс_{ВВП} = \frac{Log \text{ фактическое значение} - Log \text{ минимальное значение}}{Log \text{ максимальное значение} - Log \text{ минимальное значение}} \quad (3)$$

За последние 12 лет ИРЧП вырос в Республике Беларусь с 0,755 до 0,804, что позволило стране занять в 2007 г. 64 место среди 177 стран мира и перейти в группу государств с высоким уровнем ИЧР (таковых 70), причем Беларусь опередила все страны СНГ. В эту же группу вошла Россия, занявшая 67 место. Остальные страны СНГ оказались среди государств со средним уровнем ИЧР, в частности, Казахстан занял 73 место, Украина – 76. Канада, Австралия, Исландия являются лидерами в первой группе в которой около 40 стран имеют очень высокий уровень развития человеческого потенциала. Двадцать две страны (все государства Африки к югу от Сахары) попали в категорию с низким уровнем ИЧР.

Важным индикатором качества жизни является также *индекс интеллектуального потенциала общества*. Интеллектуальный потенциал общества отражает уровни образования населения и состояния науки в стране. При расчете индекса интеллектуального потенциала общества учитываются: уровень образования взрослого населения, удельный вес студентов в общей численности населения, доля расходов на образование в ВВП, удельный вес занятых в науке и научном обслуживании в общей численности занятых, удельный вес затрат на науку в ВВП.

Индикатором качества жизни является также *человеческий капитал* в расчете на душу населения. Он отражает уровень затрат государства, фирм и

граждан на образование, здравоохранение и другие отрасли социальной сферы в расчете на душу населения.

К индикаторам качества жизни относится и *коэффициент жизнеспособности населения*. Он характеризует возможности сохранения генофонда, интеллектуального развития населения в условиях проведения конкретной социально-экономической политики, осуществляемой на момент обследования в стране. Этот коэффициент измеряется по пятибалльной шкале. Установление балла ниже 1,5 означает кризисное положение, падение уровня и качества жизни до той черты, за которой начинается вымирание населения. По результатам исследования Всемирной организации здравоохранения (ВОЗ) и ЮНЕСКО, в 1995 г. коэффициент жизнеспособности некоторых стран СНГ (Беларусь, Украина, Казахстан) был определен от 1,7 до 1,9 балла, российского населения – в 1,4 балла. Пять баллов не имеет ни одна страна в мире: Швеция, Голландия, Бельгия и Дания – 4; США, Япония, Германия, Тайвань, Сингапур и Южная Корея – 3; Китай, Иран, Бразилия, Аргентина, Монголия, Турция и Вьетнам – 2; Сомали, Гаити и Бирма – 1,6; Босния и Западная Сахара – 1,5.

В статистике ООН данные по Беларуси и другим странам СНГ фигурируют с 1990 г. Если сравнивать значения показателей ИРЧП для Беларуси с усредненными значениями для всего мира (таблица 1), то видно, что республика имеет существенное преимущество по уровню образования. По всем остальным показателям Беларусь находится на среднемировом уровне или несколько отстает.

Частные индикаторы характеризуют отдельные стороны качества жизни. К их числу относятся показатели:

- социально-демографические (продолжительность жизни, динамика заболеваемости, рождаемости, смертности);
- экономической активности населения (уровень безработицы, миграция населения и ее причины);
- социальной напряженности (участие в политических мероприятиях, забастовках, доля теневой экономики в ВВП, динамика преступности);
- развития социальной сферы (доля расходов на образование, науку, здравоохранение и культуру в ВВП, количество учащихся и студентов, включая обучающихся бесплатно и платно, среднее число учащихся, приходящееся на одного преподавателя);
- экологические (содержание вредных веществ в атмосфере, почве, воде, продуктах питания, доля затрат на экологию в ВВП, инвестиции в основной капитал, направление на охрану окружающей среды и рациональное использование природных ресурсов).

Таблица 1 – ИРЧП и его составляющие по основным группам стран и Республике Беларусь в 2002 г., [21, с.142]

	Ожидаемая продолжительность жизни, лет	ВВП на душу населения (ППС USD)	Индекс продолжительности жизни	Индекс уровня образования	Индекс ВВП на душу населения	ИРЧП
Весь мир	66,9	7804	0,7	0,76	0,73	0,729
Развивающиеся страны	64,9	4054	0,66	0,71	0,62	0,663
Страны ЦВЕ и СНГ	69,5	7192	0,74	0,93	0,72	0,796
Страны ОЭСР	78,3	29000	0,89	0,97	0,95	0,935
Страны с высоким уровнем человеческого потенциала (55 стран)	77,4	24806	0,87	0,95	0,92	0,915
Страны со средним уровнем человеческого потенциала (86 стран)	67,2	4269	0,7	0,75	0,63	0,695
Страны с низким уровнем человеческого потенциала (36 стран)	49,1	1184	0,4	0,5	0,41	0,438
Беларусь (62-е место)	69,9	5520	0,75	0,95	0,67	0,79

Учитывая, что в Республике Беларусь принят курс на построение социально ориентированной рыночной экономики, выше перечисленные индикаторы имеют первостепенное значение.

КОМПЛЕКСНАЯ ХАРАКТЕРИСТИКА НАСЕЛЕНИЯ США

По численности населения (307 млн. чел. в 2009 г.) США занимают 3-е место после КНР и Индии. Около 85% населения – американцы европейского происхождения. США называют «страной иммигрантов».

В 1790 г. была проведена первая перепись населения («ценз»), которая учла 3,5 млн. жителей всех тогдашних 13 штатов. Законодательство страны требует проведения переписей населения каждые 10 лет, и за 220 лет не было ни одной пропущенной переписи. Двадцать вторая общенациональная перепись населения США проводилась 1 апреля 2000 г. Кроме того, раз в 5 лет между основными переписями проводятся промежуточные. На основе данных учета населения устанавливается число избирателей по территориям и их представительство в Конгрессе США.

Анализируя динамику численности населения страны более, чем за два века (таблица 1), можно отметить высокие темпы его роста, особенно в XVIII-XIX вв. Так, за 1800-1850 гг. население США выросло в 4,4 раза, за 1850-1900 гг. - в 3,3, в 1900-1950 гг. - в 2,0, за последующие полвека - в 1,8 раза. До 1920-х гг. иммиграция была главным фактором прироста населения, сейчас ее доля составляет примерно 40%.

Таблица 1- Динамика численности населения США, млн. чел

Год	Численность населения	Год	Численность населения	Год	Численность населения
1790	3,9	1940	132,5	1990	248,7
1800	5,3	1950	152,3	1996	265,5
1850	23,2	1960	180,7	1999	276,2
1900	76,1	1970	205,1	2000	281,4
1910	92,7	1976	216,0	2004	293,6
1920	106,5	1980	226,5	2006	299,4
1930	123,1	1986	241,5	2009	306,8

Наибольших размеров иммиграция достигла в начале XX в. (1млн. чел. в год). Затем после некоторого сокращения (до 600 тыс. чел. в 1990 г.) иммиграция стала возрастать. До 1965 г. действовала система национальных квот, а позднее были приняты существенные поправки, направленные на селективный отбор лиц, имеющих высокую профессиональную квалификацию, представляющих экономический и политический интерес для США. Преимущественное право на въезд ныне имеют родственники американских

граждан, лица, обладающие крупными денежными средствами, беженцы и др. За 1987-1997 гг. вид на жительство был предоставлен более 1 млн. беженцев, в основном, из Вьетнама, Камбоджи, Лаоса.

После второй мировой войны резко усилилась иммиграция из стран Азии и Латинской Америки. Больше всего иммигрантов приезжает из Мексики, Филиппин, КНР. В 1999 г. европейцы составляли всего 16% всей численности иммигрантов. За последнее десятилетие прошлого века иммиграция из стран Азии и островных государств Тихого океана выросла на 43% , достигнув почти 11 млн., а испаноязычное население увеличилось почти на 39%. В США проживает 31 млн. выходцев из стран Латинской Америки.

Увеличилась доля переселенцев из стран Южной, Центральной и Восточной Европы. Растет и нелегальная иммиграция: по американским оценкам число «нелегалов» достигает 5-7 млн. чел.

Многие иммигранты живут компактно, создавая собственные национальные анклавы: там сохраняются обычаи и разговорный язык бывшей родины. Китайцы создают «чайна-тауны», наиболее крупные - в Сан-Франциско и Нью-Йорке.

Главные штаты, принимающие иммигрантов – Калифорния и Нью-Йорк (40%). Только на городские агломерации Нью-Йорк, Лос-Анджелес, Майами, Чикаго приходится 37% иммигрантов.

Для США характерна высокая внутренняя подвижность населения: более четверти всех жителей страны проживают не в том штате, где они родились. Население западных штатов (Невады, Аризоны, Колорадо и особенно Калифорнии) быстро растет за счет притока населения из штатов средней полосы. В приатлантической полосе население постепенно перемещается к югу. Продолжается перемещение с юга на север и, особенно, на северо-восток негритянского населения. Еще большее перемещение связано с урбанизацией, концентрацией населения в крупных городах и мегалополисах.

Наиболее населенным штатом страны является Калифорния (33,9 млн. чел.), наименее населенным – Вайоминг (493,8 тыс. чел.).

Рождаемость в США снижается уже с конца XVIII в. (таблица 2). В 1790 г. общий коэффициент рождаемости составлял 55‰, суммарный - 8. В годы экономического кризиса 30-х гг. XX в. рождаемость резко упала (до 18,4‰ в 1936 г.). По мере выхода страны из кризиса показатели рождаемости выросли (до 22,7‰ в 1943 г.). Длительный период подъема уровня рождаемости (1945-1957 гг.) в демографической истории получил название «бэби-бум».

В 1957 г. общий коэффициент рождаемости достиг 25,2‰, суммарный – 3,76, после чего началось снижение этих показателей. За 1990-е гг. рождаемость сократилась с 15,6 до 13,2‰. В настоящее время (2009 г.) его значе-

ние составляет 14⁰/₁₀₀. В семьях азиатского и латиноамериканского происхождения этот показатель на 23-70% выше.

Таблица 2 - Динамика коэффициентов рождаемости в США

Год	коэффициент рождаемости		год	коэффициент рождаемости	
	общий, ‰	суммарный		общий, ‰	суммарный
1930	21,3	2,600	1965	19,6	2,928
1935	18,7	2,250	1970	18,2	2.480
1940	19,4	2.301	1975	14,6	1,774
1945	20,5	2,491	1980	15,9	1,840
1950	23,9	3,091	1985	15,7	1,837
1955	24,9	3,574	1990	14,0	
1960	23,8	3,654	2000	14,2	

США отличаются довольно низкими показателями смертности населения - 8,0⁰/₁₀₀ в 2009 г., что обусловлено развитием системы здравоохранения, самоохрнительным поведением населения, высоким уровнем жизни.

В США идет процесс старения населения. По данным бюро переписи, средний возраст американцев - 35 лет. Самое «старое» население во Флориде - 38,7 лет, что объясняется постоянным притоком сюда лиц пенсионного возраста из других регионов страны. Самое молодое население в штате Юта - 27 лет. Продолжительность жизни американцев составляет 78 лет, мужчин - 75, женщин - 80 лет. На долю пожилых американцев (старше 65 лет) приходилось 13% общей численности населения (таблица 3). В ближайшие 30 лет, в связи со старением поколения «бэби-бума», ожидается значительное увеличение удельного веса пожилых граждан (до 21%). Доля детей до 15 лет составляет в стране 20,0%, трудоспособное население - 67%.

В 2000 г. в стране насчитывалось 138,1 млн. мужчин и 143,2 млн. женщин. В ряде штатов численность мужского населения превышает женское (Аризона, Невада, Колорадо, Вайоминг, Гавайи, Айдахо, Юта). В Федеральном округе Колумбия на 100 женщин приходится 89 мужчин, в Род-Айленде - 92,5 (в стране - 96 мужчин).

В семи из 10 самых крупных городах США преобладает женское население, особенно в Филадельфии и Детройте, где на 100 женщин приходится, соответственно, 86,8 и 89,0 мужчин.

Расовая и национально-этническая структура населения достаточно сложна: около 75% населения составляют белые, 12,3% - афроамериканцы, 3,6% - азиаты (таблица 4).

Таблица 3 - Возрастной состав населения США, 2000 г.

Возрастные группы	Число жителей, тыс.чел.	В % ко всему населению
0-4	19 175,8	6,8
5-9	20 549,5	7,3
10-14	20 528,1	7,3
15-19	20 219,9	7,2
20-24	18 964,0	6,7
25-34	89 981,7	14,2
35-44	45 148,5	16,0
45-54	37 678,0	13,4
55-59	13 677,0	4,8
60-64	10 805,5	3,8
65-74	18 391,0	6,5
75-84	12 361,2	4,4
85 лет и старше	4 239,6	1,5

По прогнозу, в 2050 г. доля белых (без испаноязычных) сократится до 53%. До 57% белых проживают в «чисто белых» районах. В то же время характерна исторически сложившаяся компактность в расселении отдельных групп иммигрантов (кластеры). Так, французы-канадцы тяготеют к Новой Англии, французы - к Луизиане, кубинцы - к Флориде, шведы - к Миннесоте. Это проявляется и внутри крупных городских агломераций. Например, значительная часть негров в Нью-Йорке проживает в районе Гарлем.

Негры (в США их принято называть афроамериканцами) составляют почти 35 млн. чел. Наибольшее их число сконцентрировано в штатах Нью-Йорк, Калифорния, Техас, Флорида, Джорджия (по 2 млн.чел. и более в каждом).

Негры (в США их принято называть афроамериканцами) составляют почти 35 млн. чел. Наибольшее их число сконцентрировано в штатах Нью-Йорк, Калифорния, Техас, Флорида, Джорджия (по 2 млн.чел. и более в каждом).

В географии негритянского населения произошли заметные сдвиги: с 1940 по 1990 гг. доля негров, живущих на Юге, сократилась с 77 до 51%, а на Севере выросла с 22 до 38%. Крупные города Севера сильно «почернели», доля негров в населении Вашингтона, Детройта, Чикаго достигла 40-70%.

Таблица 4 - Расовый и этнический состав населения США, 2000 г.

Раса или этническая принадлежность	Численность населения	Доля в %
Население США	281 421 906	100,0
Белые	211 460 626	75,1
Черные (афроамериканцы)	34 658 190	12,3
Американские индейцы и коренные жители Аляски	2 475 956	0,9
Азиаты	10 242 998	3,6
Коренные жители Гавайев и других островов Тихого океана	398 835	0,1
Другие расы	15 359 073	5,5
Две и больше рас	6 826 228	2,4
Испаноязычное население	35 305 818	12,5

Численность индейских народов составляет около 2,3 млн. чел, при этом 77% индейцев живут в западных и юго-западных штатах. Наибольшее число их приходится на Оклахому, Аризону, Калифорнию (45%). Основная форма расселения индейцев - резервации, их насчитывается 157. Самая крупная резервация - Навахо (6 млн. чел.) в Нью-Мексико.

По своему социально-экономическому положению индейцы занимают самую нижнюю нишу американского общества.

Испаноязычное население составляет 35,3 млн. чел.(12,5%). Его годовой прирост в 4 раза превышает общий прирост населения. По прогнозу к 2050 г. эта группа будет составлять четвертую часть населения страны. Основная часть испаноязычного населения - мексиканцы (20 млн. чел.), пуэрториканцы (более 2 млн. чел), кубинцы (1 млн. чел.).

Более 60% испаноязычных жителей сосредоточено в трех штатах – Калифорнии, Техасе и Нью-Йорке. Наибольший удельный вес эта группа составляет в Нью-Мексико (37%) и Техасе (25%). По абсолютным размерам испаноязычного населения лидирует Лос-Анджелес, Сан-Франциско, Чикаго, Эль-Пасо и Хьюстон.

В жизни американского общества религия занимает особое место. Около 98% американцев относят себя к числу верующих, более половины населения посещают церковь, синагогу, мечеть или буддистский храм. В США представлены едва ли не все религиозные верования, существующие в мире. Доминирует протестантское христианство (250 разновидностей), в первую очередь баптизм, методизм, лютеранство. Католицизм исповедуют в основном в северо-восточных штатах, где 44% населения составляют католики, а

также испаноязычное население и 21% индейцев. Около 4 млн. верующих принадлежит к 26 отдельным независимым православным церквям. Последние десятилетия в США активно проникают мусульманство, буддизм, индуизм и другие восточные религии.

Размещение населения складывается под воздействием различных социально-экономических и природных факторов. Существенные сдвиги в географии населения связаны с развитием западных и юго-западных штатов: доля Запада в населении США во второй половине XX в. увеличилась более чем вдвое.

Равновесие в долях населения Юга объясняется тем, что массовый отток преимущественно негритянского населения на Север и Запад компенсируется притоком иммигрантов (особенно в Техас и Флориду), а также пенсионеров из северо-восточных штатов, повышенным естественным приростом. Каждые 10 лет Бюро переписей определяет «центр населения». После первой переписи этот центр переместился на 1300 км - от Атлантического побережья до границы между Миссури и Арканзасом.

Средняя плотность населения США – 30 чел./км². Восточная половина страны отличается более высокой плотностью населения, в некоторых штатах Северо-Востока она превышает 200 чел./км²: Нью-Джерси - 390, Коннектикут, Массачусетс и Род-Айленд – 250-380 чел./км². В то же время в восьми горных штатах Запада средняя плотность равна 5,5 чел./км², причем в штатах Монтана, Вайоминг, Невада она даже менее 3 чел./км².

«Большая шестерка» штатов по численности населения в 2000 г.: Калифорния, Техас, Нью-Йорк, Флорида, Иллинойс и Пенсильвания (34 - 12 млн.чел.). В сумме на них приходится 41% населения страны. Калифорния вышла в лидеры в 1963 г., Техас занял второе место в 1995 г., что объясняется их ведущим местом в экономике США.

Уже в начале XX в. США перестали быть преимущественно сельской страной, и к 1920 г. доля горожан достигла 50%, а в настоящее время она составляет 79%. Особенно быстро растут города «Солнечного пояса» (субтропическая часть страны). Например, Лас-Вегас после 1950 г. вырос в 9 раз, Финикс – в 8 раз. В стране насчитывается 19 тыс. городов, в том числе 320 городских агломераций МСА (метрополитенский статистический ареал).

Численность крупнейших агломераций - Нью-Йорка и Лос-Анджелеса – составляет соответственно 20 и 15 млн. чел. По прогнозу, Лос-Анджелес в первое десятилетие этого века станет самой большой агломерацией страны.

В США насчитывается около 200 городов с населением 100 тыс.чел., 10 городов-миллионеров и 43 агломерации, причем 10 из них имеют более 4 млн. жителей каждая.

Высшая форма концентрации городского населения – мегалополис. Этот термин был введен в научный оборот географом Дж. Готтманом в конце 1950-х гг. при характеристике Приатлантического мегалополиса (Бостон – Вашингтон, или Босваш). Сейчас его население превышает 60 млн. чел. В стране сформировалось еще четыре: Приозерный (Чикаго-Детройт-Питтсбург, или Чипитс), Калифорнийский (Сан-Франциско-Сан-Диего, или Сан-Сан), Восточно - Флоридский и Примексиканский (Хьюстон - Новый Орлеан). Во всех пяти мегалополисах проживает около 50% населения страны.

Наиболее быстрый рост населения в 1990-е гг. происходил в Атланте, Лас-Вегасе, Финиксе, Хьюстоне. В то же время отмечается сокращение числа жителей в столице США – Вашингтоне (за 1980-е гг. население уменьшилось на 31,4 тыс. чел., в 1990-е гг. – на 34,8 тыс. чел.), где сейчас проживает 572 тыс. чел.

Структура использования трудовых ресурсов в США существенно изменилась во второй половине XX в. под воздействием НТР. Фермерское население, как часть сельского, постоянно уменьшается. Его доля составляет всего 2%. Около 90% трудоспособного населения США – лица, работающие по найму (доля рабочего класса при этом 25-30%). Постоянно растет доля населения, занятого нефизическим трудом («белые» и «золотые» воротнички).

Около 25% самодеятельного населения занято в материальной сфере, в том числе в промышленности – 16%, в первичном секторе – всего 3%. В третичном секторе занято 75% работающих. По американским прогнозам, этот показатель в ближайшее время достигнет 90%. С развитием компьютеризации растет количество «надомников» – более 25 млн. чел, больше половины из них – управленцы.

Высокими доходами населения отличаются северо-восточные штаты - Коннектикут, Нью-Джерси, Нью-Йорк, самыми низкими - Миссисипи, Арканзас, Западная Виргиния.

Гражданам США предоставляется полная свобода выбора в демографической сфере. Помощь семьям оказывается, как правило, косвенно, в форме различных налоговых льгот. Кроме того, и федеральные, и местные органы власти выплачивают пособия по беременности и родам, пособие семьям с детьми, имеющим низкие доходы и некоторым другим группам населения. Правительство финансирует большую программу биомедицинских и социальных научных исследований по проблемам рождаемости и младенчества.

КОМПЛЕКСНАЯ ХАРАКТЕРИСТИКА НАСЕЛЕНИЯ ИНДИИ

Индия в 1999 г. превзошла миллиардный рубеж по численности населения и занимает второе место в мире по числу жителей, уступая лишь Китаю. На середину 2009 г. в стране проживало 1171 млн. человек, что составляет более 17% мирового населения. По сравнению с 1950 г. население Индии увеличилось в 3,3 раза (таблица 1).

Таблица 1 - Динамика численности населения Индии, млн.чел.

Год	Численность населения	Год	Численность населения
1950	357,6	1995	935,7
1960	442,3	2000	1008,9
1970	554,9	2009	1171,0
1980	675,0	2025*	1363,0
1985	750,9	2050*	1628,0
1990	827,2		

Примечание: * - прогнозные показатели

Индия – первая из развивающихся стран, начиная с 1951 г., официально включает в государственные пятилетние планы развития народного хозяйства мероприятия по снижению уровня рождаемости. За прошедшие полвека в проведении демографической политики страна достигла определенных успехов, хотя и не в таких размерах, как планировалось. В 1960-1970 гг. среднегодовой прирост населения превышал 10 млн. чел. Резкий рост численности населения наблюдался в начале 1980-1990 гг. вследствие снижения смертности. Ежегодные темпы прироста населения составляют в настоящее время 1,7%, что выше соответствующего показателя во многих регионах развивающегося мира.

Суммарный коэффициент рождаемости неуклонно сокращается и составляет 2,7, а по прогнозам, в период 2020-2024 гг. составит в среднем 1,95, что почти в три раза меньше, чем в период 1950-1954 гг. Основная часть детей в Индии рождается женщинами в возрасте 20-29 лет.

Анализируя динамику общего коэффициента рождаемости, смертности и естественного прироста (таблица 2), можно сделать вывод, что Индия во второй половине XX в. представляла собой яркий пример страны с демографическим взрывом, когда за счет резкого снижения коэффициента смертности повышался естественный прирост населения.

Таблица 2 – Динамика коэффициентов воспроизводства населения Индии

Год	Общий коэффициент рождаемости, ‰	Общий коэффициент смертности, ‰	Общий коэффициент естественного прироста, ‰
1901	45,8	44,4	1,4
1911	49,2	42,6	6,6
1921	48,1	47,2	0,9
1931	46,4	36,3	10,1
1941	45,2	31,2	14,0
1951	39,9	27,4	12,5
1961	41,7	22,8	18,9
1971	41,1	18,9	22,2
1981	36,0	14,8	21,2
2004	25,0	8,0	17,0
2009	23,0	7,0	16,0

Показателями уровня социально-экономического развития страны служат также коэффициент младенческой смертности и ожидаемая продолжительность жизни. Эти показатели непрерывно улучшаются, однако младенческая смертность остается не только выше среднемирового уровня, но и показателя развивающихся стран. За 1970-2009 гг. коэффициент младенческой смертности сократился со 135 до 55 ‰ (в мире - 46‰, в развивающихся странах - 50‰). Такое положение связано с низким уровнем жизни большинства жителей и недостаточным развитием медицинского обслуживания, плохим питанием, низким уровнем благоустройства жилья и другими факторами.

В середине XX в. средняя ожидаемая продолжительность жизни была крайне низкая – 39,4 года для мужчин и 38,0 лет для женщин. В течение второй половины прошлого столетия показатель непрерывно повышался и к 2009 г. достиг 63 года для мужчин и 65 лет для женщин. Такая продолжительность жизни характерна для большинства развивающихся стран.

Мужское население ранее отличалось более высокой продолжительностью жизни, что объясняется особенностями уклада жизни, ранними браками женщин и большим количеством деторождений, однако в последние десятилетия этот показатель стал выше у женщин.

Индия имеет прогрессивный тип возрастной структуры населения. По классификации польского демографа Э.Россета, основанной на использовании в качестве измерения старения долю пожилых людей (60 лет и старше)

в общей численности населения, страна характеризуется демографической молодостью, коэффициент старения составляет 6,2%.

В демографической нагрузке детей в 6 раз больше, чем пожилых (таблица 3).

Таблица 3 - Динамика и внутренняя структура демографической нагрузки (на 1000 лиц производительных возрастов)

Годы	Дети	Пожилые	Общая нагрузка
1961	784,2	105,1	876,2
1971	807,7	115,4	923,1
1999	673,3	112,1	785,3

Медианный возраст населения в 1999 г., рассчитанный по данным таблицы 4, составлял 20 лет

Таблица 4 - Распределение населения Индии по полу и возрасту в 1999 г., тыс.чел.

Возраст, лет	Мужчины	Женщины
Всего	515219	482881
0-4	70585	66637
5-9	61826	58911
10-14	61311	57462
15-19	56158	51185
20-24	47400	42976
25-29	39157	34286
30-34	33489	32353
35-39	29367	28007
40-44	18032	24144
45-49	22670	21246
50-54	19578	17866
55-59	15971	14003
60-64	11850	11106
65-69	8758	8208
70 и старше	10819	11106

Анализ данных о соотношении мужского и женского населения позволяет сделать вывод о доминировании мужчин во всех возрастных группах, за исключением 40-44 года и 70 лет и старше. Наиболее значительное преобладание мужского над женским населением наблюдается в репродуктивном возрасте, особенно в 20-29 лет. В Индии отмечается высокий уровень мате-

ринской смертности (на 100 тыс. живорождений): в 1985-1999 гг. он составлял 540.

Экономически активное население составляет около 37 % общей численности жителей страны. Большая часть работающего населения (64 %) занята в сельском хозяйстве, около 16% занято в промышленности. При этом доля женщин, занятых в современном секторе национальной экономики, составляет всего 12 % и даже в сельском хозяйстве – только 30% от общего числа работающих. В последнее время стала развиваться сфера услуг, однако, например, современное медицинское обслуживание имеет явно городской уклон: 70 % врачей сосредоточено в городах, причем один врач приходится более, чем на 4,5 тыс. чел.

Одной из приоритетных отраслей социальной инфраструктуры является образование. Уровень грамотности населения повысился до 52 %. Уже удалось добиться того, что почти 100 % детей в возрасте от 6 лет начинают посещать школу, однако процент отсева учащихся пока очень большой на начальной ступени обучения, в сельской местности свыше 50 %. Правительство предусматривает сделать начальное образование обязательным.

Доля безработных достигает 10 %, очень велик удельный вес частично занятых, особенно в традиционных отраслях экономики. Немало среди работающих детей и подростков.

Социальная структура занятых своеобразна: более 55 % из них - «самозанятые» (самостоятельные хозяева, не использующие наемный труд), лица наемного труда – 15 %, предпринимателей – всего 5 %. Одна из самых острых социальных проблем – высокий удельный вес (примерно треть) населения, находящегося за чертой бедности, большая часть которых приходится на сельских жителей.

Индия – самая многонациональная страна в мире, относящаяся к типу стран со сложным этническим составом, где ни один из крупных народов не преобладает. Здесь проживает более 150 коренных народов. В результате внутри- и межэтнической консолидации в Индии к настоящему времени сформировалось около 30 крупных этносов (с населением более 1 млн.чел.). При этом два очень крупных этноса: бенгальцы (более 190 млн. чел.) и панджабцы (более 100 млн. чел.) стремятся к созданию независимых государств.

Крупнейшими по численности народами современной Индии являются хиндустанцы (более 300 млн. чел.), бенгальцы, панджабцы, а также телугу, маратхи и тамилы (от 50 до 90 млн. чел. каждый).

Самым распространенным языком является хинди (с алфавитом деванагари), на котором общается 35 % населения, проживающего в северных штатах Уттар-Прадеш и Мадхья-Прадеш, а также часть населения соседних

штатов Бихар, Раджастхан и Харьяна. Хинди возник на основе санскрита – древнего языка индоариев. Значительное число жителей говорит на языке урду, который сложился на основе одного из диалектов хинди. Согласно одной из самых детальных переписей населения Индии, проводившейся в 1961 г., в стране насчитывалось около 1600 языков, а перепись 1991 г. насчитала 900 языков.

Конституцией страны закреплено особое положение 18 крупнейших языков, из которых 12 служат официальными языками различных штатов. Государственными языками Индии провозглашены хинди и английский.

Большинство народов Индии относится к индоарийской языковой группе индоевропейской семьи: хиндустанцы, бенгальцы, панджабцы, кашмирцы, синдхи, маратхи, ассамцы и др. Эти народы имеют смуглую кожу и европеоидные черты. На юге Индии живут народы, говорящие на языках дравидийской семьи: телугу, каннара, тамилы, малаяли, ораоны. Они имеют некоторые черты и признаки австралоидов.

В центральных областях Индии живут группы малых народов, чьи языки относятся к группе мунда австроазиатской семьи (мунда, санталы). На северо-востоке в горных областях сохранилось большое количество малых народов, говорящих на языках тибето-бирманской группы сино-тибетской семьи: манипури (около 700 тыс. чел.), чарча, пата и другие и характеризуются хорошо выраженными монголоидными чертами. В этой же области живут кхаси (свыше 350 тыс. чел.) мон-кхмерской группы австроазиатской семьи.

Самой распространенной религией в Индии является индуизм, его исповедуют 83 % жителей страны. Второй по величине конфессиональной общиной является исламская (12%), в основном в северо-западных областях и в Восточной Бенгалии. Христианство распространено на юге и северо-востоке Индии (около 80 млн. чел.). Менее многочисленны общины сикхов, буддистов, джайнов и др.

Население Индии размещено неравномерно. Средняя плотность населения составляет более 350 чел./км², причем половина его живет на пятой части территории страны – в основном в дельте и долине Ганга, где плотность превышает 550 чел./ км². Основная масса населения сосредоточена в штатах Уттар - Прадеш, Бихар, Махараштра, Западная Бенгалия. Имеются также редко населенные места (с плотностью менее 10 чел./км²) – это пустыня Тар, горные области. Штаты крайнего северо-востока относительно самые малоллюдные (менее 1 млн. чел. каждый). В течение XX в. плотность населения возросла в 3,5 раза.

Преобладающая часть населения Индии (72%) проживает более чем в полумиллионе деревень. В разных частях страны они весьма разнообразны по характеру планировки и застройки.

Темпы урбанизации сравнительно невысоки. В 1901 г. доля горожан составляла только 11% в общей численности населения, в 1941 г.- около 14, а в начале XXI в.- 29%. В настоящее время снизилась доля малых городов и возросла доля городских агломераций, куда и стремится большинство мигрантов. По численности городского населения Индии находится на четвертом месте в мире. Характерно, что 1/3 всех горожан страны концентрируется всего в 23 агломерациях-«миллионерах» во главе со столицей Дели (16,7 млн. чел в 2002г.), Мумбаи (Бомбей) - 16,7, Колкатой (Калькуттой) - 13,8, Ченнаи (Мадрас) - более 6 млн. чел. В Индии существуют некоторые из древнейших городов планеты – это Патна, Дели, Илахабад и др.

Индия- страна давней и значительной миграции, однако внешние миграции мало влияют на численность населения. Исключение представляло массовое передвижение людей по религиозному признаку (около 18 млн. чел.), вызванное разделом Индии и Пакистана в 1947 г. В настоящее время сальдо миграции отрицательно. Индия выступает в качестве поставщика рабочей силы преимущественно в страны Персидского залива, наблюдается «утечка умов » в США, Великобританию, особенно программистов, врачей. Внутренние миграции значительны, причем больше всего (почти 90%) распространены в пределах одного штата, из одной сельской местности в другую (обычай брать жену из другой деревни). Население привлекают плодородные долины и дельта Ганга. В миграциях между штатами преобладает перемещение из села в город.

Как уже отмечалось, Индия – первая из освободившихся от колониальной зависимости стран провозгласила политику контроля над рождаемостью, хотя это мало повлияло на темпы роста населения. В 1977 г. демографическая политика была модифицирована. Были исключены все формы принуждения в программах планирования семьи. Эти программы охватили все аспекты повышения благосостояния семьи, в особенности здоровья матери и ребенка, питания и прав женщин. С 1981 г. активность демографической политики возросла. Программа на 1986-1990 гг. отразила стремление к созданию двухдетной семьи, однако, по-прежнему, естественный прирост населения Индии превышает среднемировой показатель при средних уровнях рождаемости и смертности.

СПИСОК РЕКОМЕНДУЕМЫХ ИСТОЧНИКОВ

- 1 «Аб дэмаграфічнай бяспецы Рэспублікі Беларусь»: закон Рэспублікі Беларусь // Звязда. - 2002. - 4 студз. – С.3
- 2 Алаев, Э. Б. Социально-экономическая география: Понятийно-терминологический словарь / Э.Б.Алаев. – М.: Мысль, 1983. – 290 с.
- 3 Антипова, Е. А. География населения мира: курс лекций / Е.А.Антипова. – Мн.: БГУ, 2003. – 99 с.
- 4 Антипова Е. А. Геодемографические проблемы и территориальная структура сельского расселения Беларуси / Е. А. Антипова. – Мн.: БГУ, 2008. – 327 с.
- 5 Антипова, Е. А. Демографический потенциал агрогородков как новой формы сельских поселений Беларуси / Е. А. Антипова // Агроэкономика. – 2008. – №3. – С. 45–50.
- 6 Антипова, Е. А. Регионы Беларуси: особенности демографического развития и трудовой потенциал сельской местности / Е. А. Антипова, Б. А. Манак. – Мн.: БГПУ им. М. Танка, 2007.– 232 с.
- 7 Беларусь: 10 лет после Международной Каирской конференции по народонаселению и развитию. – Мн.: ЮНФПА, 2004. – 66 с.
- 8 Беларусь и страны мира (2-е изд.): сборник – Мн.: Информационно-аналитический центр при Администрации Президента Республики Беларусь, 2008. – 140 с.
- 9 Беларусь: этнаграфія, дэмаграфія, дыяспара, канфесіі: Атлас. – Мн.: Белкартаграфія, 1996. – 30 с.
- 10 Борисов, В. А. Демография: учебник для вузов. / В.А.Борисов. 3-е изд.– М.: Нота Бене, 2003. – 530 с.
- 11 Брук, С. И. Население мира: этнодемографический справочник / С.И.Брук. – М.: Наука, 1986. – 880 с.
- 12 Валентей, Д. И. Основы демографии / Д.И.Валентей, А.Я.Кваша. – М.: Мысль, 1989. – 286 с.
- 13 Весь мир. Расы, народы, нации и народности: энциклопедический справочник. - Мн.: Харвест; М.: Изд-во АСТ, 2000. – 400 с.
- 14 Гаравы і гарадскія паселкі Беларусі. – Мн.: БелСЭ, 1981. – 257 с.
- 15 Геаграфія Брэсцкай вобласці / С.В.Арцеменка [І інш.]; пад рэд. С.В.Арцеменкі, У. А. Грыбко. – Мн.: БГУ, 2000. – 387 с.
- 16 Голубчиков, Ю. Н. Население земного шара / Ю.Н.Голубчиков. // География в школе. – 2002. - №8. – С.10-21.

17 Гомельская область: научно-популярное издание / Г.Н.Каропа [и др.]; под ред. Г.Н.Каропы; Мин-во образования РБ, Гомельский гос.ун-т им.Ф.Скорины. – Гомель: ГГУ им.Ф.Скорины, 2009. – 204 с.

18 Государственная комплексная программа развития регионов, малых и средних поселений на 2007 – 2010 годы: офиц.изд. / Совет Министров Республики Беларусь. – Минск, 2007. – 199 с.

19 Государственная программа возрождения и развития села на 2005-2010 годы, 20 окт. 2005 г; № 489 / Нац. Реестр правовых актов Респ. Беларусь, 2005. - №171. – 1 / 6876

20 Государственная схема комплексной территориальной организации Республики Беларусь: основные положения. – Мн.: Министерство архитектуры и строительства Республики Беларусь, 2001. – 70 с.

21 Гумилев, Л. Н. Этногенез и биосфера Земли / Л.Н.Гумилев. – 2-е изд.– Л.: ЛГУ, 1989. – 496 с.

22 Даклад аб чалавечым развіцці, 2004. – Мн.: Тэхналогія, 2004. - 385с.

23 Демографические проблемы Беларуси и духовно-нравственное здоровье нации, международная научн.конф. (2005, Гомель) [материалы] / редкол. Д.Г.Лин (гл.ред.), А.Г.Злотников [и др.]. – Гомель: ГГУ им.Ф.Скорины, 2005. – 380 с.

24 Демографический ежегодник 1990 / Госкомстат СССР. - М.: Финансы и статистика, 1990. – 639 с.

25 Демографический энциклопедический словарь / Д.И.Валентей, гл.ред. [и др.]. – М.: Советская Энциклопедия, 1985. – 608 с.

26 Доклад о развитии человека за 2003 год. – Мн.: Юникап, 2003. – 370 с.

27 Загорец, И. В. Миграции населения и миграционная политика / И.В.Загорец. – Мн.: БГУ, 2000. – 86 с.

28 Зиновский, В. И. Демографическая ситуация в Республике Беларусь / В.И.Зиновский // Информационный бюллетень Администрации Президента РБ. – 2005. - №7. – С.75-83.

29 Злотников, А. Г. Демографическое измерение современной Беларуси / А.Г.Злотников. – Мн.: Право и экономика, 2006. – 212 с.

30 Злотников, А. Г. Реалии и ориентиры демографических процессов Гомельской области: монография / А. Г. Злотников, Т. В. Астапкина, А. А. Злотников – Мн.: А.Н.Вараксин, 2007. – 148 с.

31 Копылов, В. А. География населения: учебное пособие для студентов географических специальностей вузов / В.А.Копылов. – М.: Дашков и К, 2006. – 164 с.

32 Курс демографии: уч.пособие / под ред А.Я.Боярского – 3-е изд. – М.: Фин.и ст-ка, 1985. – 391 с.

33 Лаппо, Г. М. География городов / Г.М.Лаппо. – М.: Высшая школа, 1997. – 480 с.

34 Максаковский, В. В. Географическая картина мира: В 2 кн. Кн. I: Общая характеристика мира / В.В.Максаковский – М.: Дрофа, 2003. – 496 с.

35 Максаковский, В. В. Географическая картина мира: В 2 кн. Кн. II: Региональная характеристика мира / В.В.Максаковский. – 2-е изд. - М.: Дрофа, 2005. – 480 с.

36 Манак, Б. А. Демографические потери и современные трудовые ресурсы возможности сельской местности Беларуси / Б. А. Манак, Е. А. Антипова. – Мн.: Технопринт, 2002. – 226 с.

37 Манак, Б. А. Демографический потенциал Белорусского Полесья / Б. А. Манак, Е. А. Антипова // Эколого-экономические проблемы развития региона Белорусского Полесья: материалы Межд. научн.-практ. конф., Пинск, 13–15 мая 2003 г. – Мн.: БГЭУ, 2004. – С. 273–277.

38 Манак, Б. А. Методика экономико-географических исследований: учеб.пособие / Б.А.Манак - Мн.: Университетское, 1985. – 157 с.

39 Манак, Б. А. Насельніцтва і працоуны патэнцыял Рэспублікі Беларусь: вучэб. дапам / Б.А.Манак, К.А.Анціпава. – Мн.: БДУ, 1998. – 67 с.

40 Манак, Б. А. Насельніцтва Беларусі: рэгіянальныя асаблівасці развіцця і рассялення / Б.А.Манак. - Мн.: Універсітэцкае, 1992. – 176 с.

41 Манак, Б. А. Полесский регион Беларуси: этногеографический портрет / Б. А. Манак, Е. А. Антипова // Географія: праблемы выкладання. – 2007. – № 1. – С. 3–12.

42 Манак, Б. А. Экономико-географический анализ демографической ситуации и размещение населения на территории Республики Беларусь / Б.А.Манак, Е.А.Антипова – Мн.: БГУ, 1999. – 292 с.

43 Медков, В.М. Демография: учебник для студентов вузов по специальности «Социология» / В.М. Медков – 2-е изд. – М.: ИНФРА, 2008. – 638 с.

44 Медков, В. М. Демография: учебное пособие / В.М.Медков. – Ростов-на-Дону.: Феникс, 2002. – 448 с.

45 Народонаселение: энциклопед.словарь / ред. Г.Г.Меликьян. – М.: Большая Российская Энциклопедия, 1994. – 640 с.

46 Народонаселение стран мира: справочник / под ред. Б. Ц. Урланиса, В. А. Борисова - М.: Наука, 1984. – 446 с.

47 Народы и религии мира: энциклопедия.- М., 2000. – 928 с.

48 Население мира: демографический справочник. / сост. В. А. Борисов. – М.: Мысль, 1989. – 447 с.

49 Население Республики Беларусь: стат.сборник. - Мн.: М-во статистики и анализа РБ, 2007. – 412 с.

50 Население Республики Беларусь: стат.сборник. - Мн.: Нац. стат. комитет РБ, 2009. – 463 с.

51 Национальная стратегия устойчивого социально-экономического развития Республики Беларусь на период до 2020 г. – Мн.: Юнипак, 2004. – 200 с.

52 Национальная экономика Беларуси. Потенциалы. Хозяйственные комплексы: направления развития, механизмы управления: учеб. пособие / В. Н. Шимов [и др.]; под общ. ред. В. Н. Шимова. – Мн.: БГЭУ, 2005. – 844 с.

53 Нацыянальны атлас Рэспублікі Беларусь / РУП «Белкартаграфія»; гал.рэд. М.У.Мясніковіч [і інш.]. – Мн.: РУП «Белкартаграфія», 2002. – 292 с.

54 Омелянчук, М. В. География населения: Лаб. и семинар. занятия: учеб.пособие / М.В.Омелянчук, С.А.Польский. – 2-е изд. - Мн.: Университетское, 1990. – 124 с.

55 Омелянчук, М. В. География населения: Лаб. и семинар. занятия / М.В.Омелянчук - Мн.: Выш.школа, 1980. – 126 с.

56 Перцик, Е. Н. Города мира. География мировой урбанизации / Е.Н.Перцик. – М.: Междунар.отношения, 1999. – 184 с.

57 Пирожник, И. И. Трансформация системы расселения Беларуси во второй половине XX–начале XXI века / И. И. Пирожник, Е. А. Антипова // Вестник БГУ. – Серия 2. – 2006. – №3. – С. 72– 78.

58 Право выбора: репродуктивные права и репродуктивное здоровье – Нью-Йорк: UNFPA 1997. -88 с.

59 Приходченко, О. И. Национальная экономика Беларуси: курс лекций / О.И.Приходченко. – Мн.: ФУАинформ, 2009. – 448 с.

60 Раков, А. А. Население БССР / А.А.Раков - Мн.:Вышэйш. шк., 1969. – 223 с.

61 Регионы Гомельской области: стат. сборник. – Гомель: Гомельское областное управление статистики, 2008. – 234 с.

62 Регионы Республики Беларусь, 2009: стат.сборник. – Мн.: Нац.стат. комитет РБ, 2009. – 870 с.

63 Рыбаковский, Л. Л. Демографическая политика: сущность, структура, опыт разработки. / Л.Л.Рыбаковский // Народонаселение. – 2005. – №2.

64 Слука, А. Е. География населения с основами демографии: учеб.-метод. пособие / А. Е. Слука, Н. А. Слука. – М. Изд-во Моск. ун-та: 2000. – 140 с.

65 Социально-экономическая география зарубежного мира / под ред. В. В. Вольского. – М.: Дрофа, 2001. – 560 с.

66 Социально-экономическое положение Республики Беларусь в январе-декабре 2009 г.: доклад – Мн.: Нац.стат.комитет РБ, 2010. – 357 с.

67 Статистический ежегодник Республики Беларусь, 2009. – Мн.: Минстат РБ, 2009. – 600 с.

68 Страны и народы мира: Энциклопедический справочник /сост.: В.Б. Гарин, В.В. Лисюченко. – 3-е изд. – Ростов - н / Дону: Феникс, 2004. – 608 с.

69 Тихонова, Л. Е. Демографическая политика Беларуси на 2001-2005 гг.: цели, задачи, приоритеты / Л.Е.Тихонова // Белорусский экономический журнал. – 2001. - №4. – С.65-71.

70 Труд и занятость Республики Беларусь: стат. сборник. – Мн.: Министерство статистики и анализа, 2006. – 254 с.

71 Харченко, Л. П. Демография: учебное пособие для студентов вузов / Л.П.Харченко – 2-е изд., стер. – М.: Омега-Л, 2007. – 350 с.

72 Хорев, Б. С. Мировой демографический рост и перспективы человечества / Б.С.Хорев // География в школе. – 1995. - № 5.

73 Шахотько, Л. П. Миграционные процессы в Республике Беларусь / Л.П.Шахотько // Социс. – 1999. - №3.

74 Шахотько, Л. П. Население Беларуси в конце XX века / Л.П.Шахотько – Мн.: НИИ статистики, 1996. – 252 с.

75 Шахотько, Л. П. Население Беларуси на рубеже веков / Л.П.Шахотько // Белорусский экономический журнал. – 1999. - № 1. – С. 23-33

76 Шахотько, Л. П. Население Беларуси: некоторые результаты переписи 1999 г. / Л. П. Шахотько // Белорусский экономический журнал. – 2000. - №4 – С. 31-44

77 Шахотько, Л. П. Современные проблемы демографического развития Республики Беларусь и возможности их решения / Л.П.Шахотько // Вопросы статистики. – 2003. - №7.

78 Шувалов, Е. Л. География населения. / Е.Л.Шувалов. 2-е изд. - М.: Просвещение, 1985. – 176 с.

79 Шувалов, Е. Л. Практикум по географии населения / Е.Л.Шувалов - М.: Просвещение, 1985. – 124 с.

80 Экономическая, социальная и политическая география мира. Регионы и страны: учебник / под ред. С.Б.Лаврова, Н.В.Каледина. – М.: Гардарики, 2003. – 928 с.

Приложение А

Таблица 1 – Основные демографические показатели по странам мира в 2007 году

Материк, регион, страна	Численность населения на середину 2007 г. (млн. чел.)	Коэффициент (на 1000 жителей)		Прогноз численности населения в 2050 г. (млн. чел.)	Коэффициент младенческой смертности (на 1000 рождений)	Коэффициент суммарной рождаемости (среднее число детей на одну женщину)
		рождаемости	смертности			
1	2	3	4	5	6	7
Весь мир	6625	21	9	9294	52	2,7
Развитые страны	1221	11	10	1259	6	1,6
Развивающиеся страны	5404	23	8	8036	57	2,9
Развивающиеся страны без Китая	4086	27	9	6599	61	3,3
АФРИКА	944	38	14	1953	86	5,0
АФРИКА ЮЖНЕЕ САХАРЫ	788	41	16	1716	92	5,5
СЕВЕРНАЯ АФРИКА	195	26	7	310	42	3,1
Алжир	34	21	4	50	30	2,4
Египет	73	27	6	118	33	3,1
Западная Сахара	0,5	28	8	0,90	49	2,9
Ливия	6	24	4	10	21	3,0
Марокко	32	21	6	45	38	2,4
Судан	39	33	11	73	69	4,5
Тунис	10	17	6	13	20	2,0
ЗАПАДНАЯ АФРИКА	283	42	15	616	98	5,7
Бенин	9	42	12	23	98	5,7
Буркина-Фасо	15	45	15	38	81	6,2
Гамбия	2	38	11	3	75	5,1
Гана	23	33	10	48	59	4,4
Гвинея	10	42	14	25	113	5,7
Гвинея-Бисау	1,7	50	19	5	117	7,1
Кабо-Верде	0,5	30	5	1	28	3,5
Кот-Дивуар	20	38	14	36	104	5,0
Либерия	4	50	19	13	138	6,8
Мавритания	3	35	9	6	74	4,8
Мали	12	48	16	34	96	6,6
Нигер	14	48	15	53	126	7,1
Нигерия	144	43	18	282	100	5,9
Сенегал	12,4	39	10	25	61	5,3
Сьерра-Леоне	5,3	48	23	11	158	6,1
Того	6,6	38	10	14	91	5,1
ВОСТОЧНАЯ АФРИКА	294	41	15	650	83	5,5
Бурунди	8,5	46	16	28	107	6,8
Джибути	0,8	30	12	2	67	4,2
Замбия	12	41	22	18	100	5,5

Зимбабве	13	31	21	19	60	3,8
Кения	37	40	12	65	77	4,9
Коморские о-ва	0,7	37	7	1,50	59	4,9
Маврикий	1,30	14	7	1,50	14,4	1,7
Мадагаскар	18	40	12	42	79	5,2
Майотт	0,2	39	3	0,6	—	4,5
Малави	13	46	18	31	96	6,3
Мозамбик	20	41	20	37	108	5,4
Реюньон	0,8	19	6	1,1	7	2,4
Руанда	9,3	43	16	22	86	6,1
Сейшельские о-ва	0,1	17	8	0,10	11	2,1
Сомали	9,1	46	17	26	117	6,8
Танзания	39	40	15	82	78	5,4
Уганда	29	48	16	117	83	6,7
Эритрея	4,9	40	10	12	59	5,3
Эфиопия	77	40	15	146	77	5,4
ЦЕНТРАЛЬНАЯ АФРИКА	118	46	18	315	113	6,3
Ангола	16	49	22	43	141	6,8
Габон	1,3	28	12	2,1	62	3,4
Камерун	18	37	14	35	74	4,9
Конго	3,8	41	14	10	75	5,3
Конго (Дем.респ.)	63	50	19	187	120	6,7
Сан-Томе и Принсипи	0,2	35	8	0,3	77	4,1
ЦАР	4,3	38	19	7,6	102	5,0
Чад	11	47	16	29	102	6,5
Экваториальная Гвинея	0,5	40	16	1,2	101	5,6
ЮЖНАЯ АФРИКА	55	24	16	62	46	2,8
Ботсвана	1,8	26	27	1,7	56	3,1
Лесото	1,8	28	25	1,6	91	3,5
Намибия	2,1	27	13	3,0	55	3,6
Свазиленд	1,1	28	29	0,8	73	3,6
ЮАР	48	23	15	55	43	2,7
СЕВЕРНАЯ АМЕРИКА	335	14	8	462	6	2,0
Канада	33	11	7	42	5,3	1,5
США	302	14	8	420	6,5	2,1
ЛАТИНСКАЯ АМЕРИКА	569	21	6	784	24	2,5
ЦЕНТРАЛЬНАЯ АМЕРИКА	148	23	5	205	23	2,7
Белиз	0,3	27	5	0,6	25	3,3
Гватемала	13	34	6	28	34	4,4
Гондурас	7,1	27	6	12	23	3,3
Коста-Рика	4,5	16	4	6,3	10	1,9
Мексика	107	21	5	132	21	2,4
Никарагуа	5,6	28	5	9,8	26	3,2
Панама	3,3	20	4	5,0	15	2,4
Сальвадор	6,9	25	6	11,9	25	2,9
КАРИБСКИЙ РАЙОН	40	19	8	51	32	2,5
Антигуа и Барбуда	0,1	21	6	0,10	20	2,3
Антильские о-ва (Нид.)	0,2	13	8	0,2	9	1,8

Багамские о-ва	0,3	16	7	0,5	12,7	1,9
Барбадос	0,3	14	8	0,3	14,2	1,9
Гаити	9,0	29	11	14,3	57	4,0
Гваделупа	0,5	16	6	0,5	6,9	2,2
Гренада	0,1	19	7	0,1	17	2,1
Доминика	0,1	24	7	0,1	22,2	3,0
Доминиканская Республика	9,4	24	5	14,7	30	2,9
Куба	11,2	11	8	10,8	6,2	1,5
Мартиника	0,4	13	7	0,4	5	2,0
Пуэрто-Рико	3,9	13	7	3,8	9	1,7
Сент-Винсент и Гренадины	0,1	18	7	0,10	18,1	2,0
Сент-Кристофер и Невис	0,05	18	9	0,10	14,5	2,3
Сент-Люсия	0,2	15	7	0,2	19,4	1,7
Тринидад и Тобаго	1,4	14	8	1,4	15	1,6
Ямайка	2,7	17	6	3,4	24	2,1
ЮЖНАЯ АМЕРИКА	381	21	6	528	24	2,4
Аргентина	39	19	8	54	14,4	2,5
Боливия	10	29	8	16	51	3,7
Бразилия	189	21	6	260	27	2,3
Венесуэла	28	22	5	42	17,5	2,7
Гайана	0,8	21	9	0,6	48	2,7
Гвиана (франц.)	0,2	31	4	0,4	10	4,0
Колумбия	46	20	6	62	19	2,4
Парагвай	6,1	27	6	10	36	3,5
Перу	28	21	6	39	24	2,5
Суринам	0,5	21	7	0,5	20	2,5
Уругвай	3,3	15	9	3,6	14,5	2,1
Чили	17	15	5	20	8,4	2,0
Эквадор	14	26	6	20	25	3,1
АЗИЯ	4010	19	7	5378	48	2,4
АЗИЯ (БЕЗ КИТАЯ)	2692	23	7	3941	53	2,8
ЗАПАДНАЯ АЗИЯ	223	26	6	367	41	3,4
Азербайджан	8,6	18	6	12	10	2,1
Армения	3,0	15	9	3,4	26	1,7
Бахрейн	0,8	21	3	1,2	9	2,6
Грузия	4,5	11	10	3,2	20	1,3
Израиль	7,3	21	6	11,2	3,9	2,8
Иордания	5,7	28	4	9,8	24	3,5
Ирак	29	36	11	62	94	4,9
Йемен	22	40	9	58	75	6,2
Катар	0,9	17	2	1,4	7	2,8
Кипр	1,0	12	6	1,1	6	1,5
Кувейт	2,8	21	2	5,1	8	2,6
Ливан	3,9	19	5	5,0	17	2,3
ОАЭ	4,4	17	2	8,4	9	2,7
Оман	2,7	25	3	3,9	10	3,4
Палестинская территория	4,0	33	4	8,8	25	4,6
Саудовская Аравия	28	30	3	50	16	4,1

Сирия	20	28	4	35	19	3,5
Турция	74	19	6	89	23	2,2
ЦЕНТРАЛЬНАЯ И ЮЖНАЯ АЗИЯ	1662	25	8	2601	64	3,0
Афганистан	32	47	21	82	166	6,8
Бангладеш	149	27	8	231	65	3,0
Бутан	0,9	20	7	1,3	40	2,9
Индия	1132	24	8	1747	58	2,9
Иран	71	18	6	100	32	2,0
Казахстан	16	20	10	17	29	2,5
Киргизия	5,2	23	7	8,1	50	2,8
Мальдивская Республика	0,3	19	3	0,50	15	2,8
Непал	28	28	9	43	51	3,1
Пакистан	169	31	8	295	78	4,1
Таджикистан	7	26	7	11,4	65	3,4
Туркмения	5	25	8	7,4	74	2,9
Узбекистан	27	24	7	37	58	2,7
Шри-Ланка	20	18	7	20	11	2,0
ЮГО-ВОСТОЧНАЯ АЗИЯ	574	21	7	778	32	2,5
Бруней	0,4	19	3	0,6	7	2,3
Восточный Тимор	1,0	44	11	3,0	98	7,0
Вьетнам	85	19	5	117	18	2,1
Индонезия	232	21	7	297	34	2,4
Камбоджа	14,4	26	9	26	71	3,4
Лаос	5,9	36	12	12	85	4,8
Малайзия	27	23	5	41	10	2,9
Мьянма (Бирма)	50	20	10	59	75	2,3
Сингапур	4,6	10	4	5,3	2,6	1,3
Таиланд	66	14	7	69	20	1,7
Филиппины	89	27	5	150	27	3,4
ВОСТОЧНАЯ АЗИЯ	1550	12	7	1632	25	1,6
Китай	1318	12	7	1437	27	1,6
Китай – Гонконг	6,9	10	5	8,7	1,8	1,0
Китай –Макао	0,5	8	3	0,60	3	0,9
КНДР	23	16	7	26	21	2,0
Республика Корея	49	9	5	42	5	1,1
Монголия	2,6	18	6	3,4	41	2,0
Тайвань	23	9	6	19	5	1,1
Япония	128	9	9	95	2,8	1,3
ЕВРОПА	733	10	11	669	6	1,5
СЕВЕРНАЯ ЕВРОПА	98	12	10	108	5	1,8
Великобритания	61	12	10	69	4,9	1,8
Дания	5,5	12	10	5,5	3,9	1,9
Ирландия	4,4	15	7	5,1	3,8	1,9
Исландия	0,3	15	6	0,4	2,4	2,1
Латвия	2,3	10	14	1,8	7,6	1,4
Литва	3,4	9	13	2,9	6,8	1,3
Норвегия	4,7	13	9	5,8	3,2	1,9
Нормандские о-ва	0,2	12	9	0,1	3,4	1,4
Финляндия	5,3	11	9	5,7	3	1,8
Швеция	9,1	12	10	11	2,8	1,9
Эстония	1,3	11	13	1,00	4,4	1,6
ЗАПАДНАЯ ЕВ-	187	10	9	187	4	1,6

РОПА						
Австрия	8,3	9	9	9,0	3,6	1,4
Бельгия	11	11	10	11	4,4	1,7
Германия	82	8	10	71	3,8	1,3
Лихтенштейн	0,04	11	6	0,04	2,9	1,4
Люксембург	0,5	12	8	0,6	3,2	1,7
Монако	0,03	25	16	0,04	—	—
Нидерланды	16,4	11	8	17	4,4	1,7
Франция	62	13	9	70	3,7	2,0
Швейцария	7,5	10	8	8,1	4,2	1,4
ВОСТОЧНАЯ ЕВРОПА	295	10	14	229	9	1,3
Белоруссия	9,7	9	14	7,8	7	1,2
Болгария	7,7	10	15	5,0	9,7	1,4
Венгрия	10,1	10	13	8,9	5,7	1,3
Молдавия	4,0	11	12	3,0	12	1,3
Польша	38,1	10	10	31	6	1,3
Россия	142	10	15	109	10	1,3
Румыния	22	10	12	17	14	1,3
Словакия	5,4	10	10	4,7	6,8	1,3
Украина	47	10	16	33	10	1,3
Чешская Респуб- лика	10,3	10	10	9,4	3,3	1,3
ЮЖНАЯ ЕВРО- ПА	153	10	9	144	5	1,4
Албания	3,2	14	6	3,5	8	1,8
Андорра	0,1	11	4	0,1	2,5	1,3
Босния и Герце- говина	3,8	9	9	3,1	7	1,2
Греция	11,2	10	9	11	3,8	1,3
Испания	45	11	8	44	3,8	1,4
Италия	59	10	9	56	3,7	1,4
Македония	2,0	11	9	1,7	13	1,4
Мальта	0,4	10	8	0,3	6	1,4
Португалия	10,7	10	10	9,3	3,5	1,4
Сан-Марино	0,03	10	6	0,04	3,3	1,2
Сербия	9,5	11	12	9,3	13	1,8
Словения	2,0	9	9	1,9	3,3	1,3
Хорватия	4,4	10	12	3,8	5,7	1,4
Черногория	0,6	12	9	0,6	9,5	1,6
АВСТРАЛИЯ И ОКЕАНИЯ	35	18	7	49	27	2,1
Австралия	21	13	6	28	5	1,8
Вануату	0,2	31	6	0,5	27	4,0
Гуам	0,2	21	4	0,3	11,3	2,8
Западное Самоа	0,2	29	6	0,2	20	4,4
Кирибати	0,1	31	8	0,2	43	4,2
Маршалловы о-ва	0,1	38	5	0,10	29	4,9
Микронезия	0,1	26	6	0,10	40	4,1
Науру	0,01	26	7	0,02	42	3,4
Новая Зеландия	4,2	14	7	5,0	5,1	2,0
Новая Каледония	0,2	18	5	0,4	6	2,3
Палау	0,02	14	7	0,03	18	2,1
Папуа-Новая Гвинея	6,3	32	10	11,2	64	4,1
Полинезия (франц.)	0,3	18	5	0,4	6,3	2,2
Соломоновы о-ва	0,5	34	8	1,0	48	4,5

Тонга	0,1	27	6	0,1	12	3,6
Тувалу	0,01	27	10	0,02	35	3,7
Фиджи	0,9	21	6	0,9	16	2,5

Примечание:

— означает, что данные отсутствуют или неприменимы для данной территории

Оценки численности населения на середину 2007 г. основаны на данных последней переписи, официальных государственных данных, оценках и прогнозах ООН и Бюро Цензов США. В максимально возможной степени в них учтены беженцы, трудовые мигранты.

В список стран включены все страны с численностью населения более 150 тысяч человек и все члены ООН. Развитые страны, согласно классификации ООН, - включают всю Европу и Северную Америку, Австралию, Японию и Новую Зеландию. Развивающиеся страны - все остальные страны и территории. Африка к югу от Сахары - все страны Африки, кроме Алжира, Египта, Ливии, Марокко, Туниса и Западной Сахары.

Источник: Population Reference Bureau. 2007 World Population Data Sheet

Приложение Б

Таблица 1- Динамика численности населения республик СССР,
тыс. чел.

Союзные республики	Годы					
	1897	1913	1939	1950	1959	1970
СССР	124649	159153	190678	178547	208827	240000
РСФСР	67473	89902	108377	101438	117534	135000
Украинская	28445	35210	40469	36588	41869	45000
Белорусская	6637	6899	8912	7709	8056	8500
Узбекская	3948	4334	6347	6264	8119	9000
Казахская	4333	5597	6082	6522	9295	10000
Грузинская	1894	2601	3540	3494	4044	4500
Азербайджанская	1807	2339	3205	2859	3698	4000
Литовская	2536	2828	2880	2573	2711	2800
Молдавская	1615	2056	2452	2290	2885	3000
Латвийская	1929	2493	1885	1944	2093	2200
Киргизская	663	863	1458	1716	2066	2200
Таджикская	810	1034	1485	1509	1981	2100
Армянская	798	1000	1282	1347	1763	1800
Туркменская	750	1042	1252	1197	1516	1600
Эстонская	975	954	1052	1097	1197	1200

Примечание: таблицы Приложения Б составлены по [46, 79]

Таблица 2 - Показатели естественного движения населения республик СССР (на 1000 жителей)

Союзные республики	Коэффициент рождаемости, ‰				Коэффициент смертности, ‰		
	1940	1950	1960	1970	1940	1950	1960
СССР	31,2	26,7	24,9	17,4	18,0	9,7	7,0
РСФСР	33,0	26,9	23,2	14,6	20,6	10,1	7,0
Украинская	27,3	22,8	20,5	15,3	14,3	8,5	6,0
Белорусская	26,8	25,5	24,5	16,2	13,1	8,0	6,0
Молдавская	26,6	38,9	29,2	19,4	16,9	11,2	6,0
Литовская	23,0	23,6	22,5	17,6	13,0	12,0	7,0
Латвийская	19,3	17,0	16,7	14,5	15,7	12,4	10,0
Эстонская	16,1	18,4	16,6	15,8	17,0	14,4	10,0
Грузинская	27,4	23,5	24,7	19,2	8,8	7,6	6,0
Армянская	41,2	32,1	40,3	22,1	13,8	8,5	6,0
Азербайджанская	29,4	31,2	42,6	29,2	14,7	9,6	6,0
Казахская	41,1	37,6	36,7	23,3	21,6	11,7	6,0
Узбекская	33,6	30,9	39,9	33,5	13,2	8,8	6,0
Туркменская	36,9	38,2	42,4	35,2	19,5	10,2	6,0
Таджикская	30,6	30,4	33,5	34,7	14,1	8,2	5,0
Киргизская	33,0	32,4	36,8	30,5	16,3	8,5	6,0

Приложение В

Таблица 1 – Численность населения Беларуси по полу и возрасту, тыс. чел.

Возрастная группа, лет	1989 г.		1999 г.	
	Мужчины	Женщины	Мужчины	Женщины
Все население	4749,3	5402,4	4717,6	5327,6
В том числе в возрасте:				
0-4	418,6	400,6	245,0	231,2
5-9	400,5	386,4	336,5	319,7
10-14	371,1	359,8	423,4	404,9
15-19	356,0	350,9	405,1	385,4
20-24	349,9	356,0	359,9	350,2
25-29	431,2	425,2	344,3	344,6
30-34	419,1	417,9	349,7	354,9
35-39	360,7	364,9	415,7	423,4
40-44	258,7	267,2	394,9	415,6
45-49	258,4	281,5	326,1	354,0
50-54	301,0	353,2	230,6	259,2
55-59	277,8	350,3	210,4	262,8
60-64	227,6	352,7	235,8	327,2
65-69	121,8	237,5	193,7	300,0
70 и старше	195,9	498,3	246,5	594,5
Всего в возрастах:				
0-15	1264,5	1218,1	1092,2	1039,8
16-29	1063,6	1060,9	1021,8	996,2
Мужчины 16-59	2939,5	2745,6	2949,5	2803,4
Женщины 16-54				
Мужчины 60 и более	545,3	1438,8	675,9	1484,4
Женщины 55 и более				

Примечание: таблицы Приложения В составлены по статистическим данным [49, 50, 62]

Таблица 2 – Показатели естественного движения населения Беларуси, ‰

Годы	Все население		Городское население		Сельское население	
	Общий коэффициент		Общий коэффициент		Общий коэффициент	
	Рождаемости	Смертности	Рождаемости	Смертности	Рождаемости	Смертности
1940	26,8	13,1	31,1	16,1	25,7	12,2
1950	25,5	8,0	28,1	7,9	24,7	8,0
1960	24,4	6,6	24,8	5,4	24,3	7,2
1970	16,2	7,6	18,8	5,4	14,2	9,4
1980	16,0	9,9	18,8	6,5	12,3	14,3
1985	16,5	10,6	19,3	7,0	13,3	16,4
1990	14,0	10,8	15,1	7,5	11,7	17,3
1993	11,5	12,6	11,8	9,0	10,8	19,9
1995	9,4	13,1	10,1	9,6	9,6	20,6
1997	8,9	13,5	8,9	9,8	9,6	20,6
2000	9,4	13,5	9,8	10,0	8,5	21,6
2001	9,2	14,1	9,5	10,4	8,5	22,9
2002	8,9	14,8	9,3	10,9	8,2	24,1
2003	9,0	14,5	9,2	10,7	8,4	23,9
2004	9,1	14,3	9,2	10,6	8,6	23,6
2005	9,2	14,5	9,4	10,8	8,9	24,1
2006	9,9	14,2	10,1	10,7	9,6	23,6
2007	10,7	13,7	10,9	10,4	10,1	22,6
2008	11,1	13,9	11,5	10,6	10,3	22,9

Таблица 3 - Национальный состав населения Беларуси

Народы	1989 г.		1999 г.	
	тыс. чел.	%	тыс. чел.	%
Население, всего	10152	100,0	10045	100,0
Белорусы	7905	77,9	8159	81,2
Русские	1342	13,2	1142	11,4
Поляки	418	4,1	396	3,9
Украинцы	291	2,9	237	2,4
Евреи	112	1,1	28	0,3
Другие	84	0,8	80	0,8

Таблица 4 - Распределение численности занятого населения Беларуси по отраслям экономики, %

Отрасли	1990 г.	1995 г.	2000 г.	2005 г.	2009
Всего занятых, тыс. человек	5150,8	4409,6	4441	4349,8	
в том числе:					
промышленность	30,9	27,6	27,6	26,7	
сельское хозяйство	19,1	19,1	14,1	10,5	
лесное хозяйство	0,4	0,6	0,7	0,8	
строительство	11,1	6,9	7,0	7,8	
транспорт	6,0	5,7	5,8	6,0	
связь	1,1	1,3	1,4	1,5	
торговля, общепит, сбыт, заготовки	7,4	10,7	12	13,7	
ЖКХ и непроизводственные виды бытового обслуживания населения	3,0	4,0	4,7	5,5	
здравоохранение, физкультура и соцобеспечение	5,2	6,5	7,3	7,5	
образование	8,4	9,5	10,4	10,5	
культура и искусство	1,4	1,6	1,8	1,9	
наука и научное обслуживание	2,0	1,0	1,0	0,8	
финансы, кредит и страхование	0,6	1,1	1,3	—	
управление	1,4	2,3	3,1	—	
общественные объединения	0,3	0,2	0,3	—	

Таблица 5 – Численность населения городов Беларуси на 1 января 2009 г.

Класс городов по величине, тыс.чел.							
Более 100,0		20,1-50,0		10,1-20,0		10,0 и менее	
Минск	1829	Волковыск	46,5	Новолукомль	14,1	Браслав	9,9
Гомель	488,1	Калинковичи	38,1	Ганцевичи	14,9	Ельск	9,6
Могилев	372,0	Сморгонь	36,9	Ошмяны	14,7	Узда	10,0
Витебск	356	Осиповичи	34,3	Несвиж	14,3	Чашники	9,5
Гродно	338,2	Горки	34,0	Смолевичи	15,0	Буда-Кошелево	9,3
Брест	318	Рогачев	34,5	Микашевичи	13,9	Дубровно	8,6
Бобруйск	219,0	Новогрудок	30,8	Заславль	14,4	Миоры	8,7
Барановичи	169	Береза	29,6	Городок	13,4	Каменец	8,4
Борисов	150,0	Вилейка	28,3	Хойники	13,1	Кировск	8,7
Пинск	131	Кричев	27,7	Белоозерск	12,8	Чериков	8,5
Орша	139	Дзержинск	24,9	Березино	12,6	Наровля	8,4
Мозырь	112,2	Ивацевичи	24,4	Жабинка	13,0	Ивье	8,0
Солигорск	101,4	Лунинец	24,3	Столин	12,5	Славгород	8,2
Новополоцк	107	Марьяна Горка	22,5	Барань	12,1	Дятлово	8,3
		Поставы	19,8	Фаниполь	12,4	Сенно	7,6
	50,1 – 100,0		10,1-20,0	Березовка	11,7	Крупки	7,9
Молодечно	97,6	Глубокое	19,5	Любань	11,9	Ветка	8,2
Лида	95,8	Пружаны	19,1	Мстиславль	11,7	Чечерск	7,7
Полоцк	84,0	Добруш	18,7	Ляховичи	11,7	Верхнедвинск	7,6
Жлобин	72,5	Лепель	18,6	Старые Дороги	11,1	Свислочь	7,3
Светлогорск	69,3	Мосты	16,3	Малорита	11,3	Кличев	7,1
Речица	65,2	Быхов	16,1	Воложин	11,1	Мядель	7,1
Жодино	62,2	Житковичи	16,7	Скидель	10,4	Давид-Городок	6,7
Слуцк	60,9	Иваново	17,0	Чаусы	10,6	Докшицы	7,0
Слоним	50,8	Щучин	15,7	Копыль	10,5	Высокое	5,2
Кобрин	50,9	Костюковичи	15,1	Петриков	10,2	Василевичи	4,4
		Шклов	15,6	Клецк	10,2	Туров	3,1
		Столбцы	16,2	Толочин	10,3	Коссово	2,3
		Климовичи	14,5	Червень	9,8	Дисна	2,2
		Дрогичин	15,1	Логойск	11,0		

Группировки стран по максимальным, минимальным и отдельным значениям социально-демографических показателей

Страны с самой большой численностью населения (более 100 млн. человек): Китай, США, Индия, Индонезия, Бразилия, Пакистан, Бангладеш, Нигерия, Россия, Япония, Мексика.

Страны с численностью населения (от 50 до 100 млн. чел.): Филиппины, Вьетнам, Эфиопия, ФРГ, Египет, Турция, Иран, Конго (ДР), Таиланд, Франция, Великобритания, Италия, ЮАР, Мьянма.

Страны с наибольшей плотностью населения: Макао (Китай), Монако, Гонконг (Китай), Сингапур, Гибралтар (Великобритания), Ватикан, Мальта, Мальдивские острова, Бахрейн, Бангладеш, Тайвань, Палестина, Республика Корея, Нидерланды, Ливан и др.

Страны с наименьшей плотностью населения: Западная Сахара, Монголия, Намибия, Австралия, Ботсвана, Мавритания, Исландия, Ливия, Суринам.

Страны с чрезвычайно высокой рождаемостью (40‰ и более): Нигер, Нигерия, Уганда, Ангола, Буркина-Фасо, Замбия, Сомали. Конго (ДР), Мали, Малави, Чад, Гвинея-Бисау, Руанда, Мозамбик, Бенин.

Страны с самым низким уровнем рождаемости (менее 10‰): Монако (7), ФРГ, Тайвань, Макао (КНР), Япония, Республика Корея, Австрия, Сербия, Мальта, Босния-Герцеговина.

Страны с низким уровнем рождаемости (10‰): Латвия, Румыния, Болгария, Чехия, Швейцария, Албания, Андорра, Греция, Италия, Сан-Марино, Португалия

Страны с самым высоким уровнем смертности (15‰ и выше): Лесото, Сьерра-Леоне, Ангола, Афганистан, Зимбабве, Чад, Мозамбик, Замбия, Украина, Руанда, Мали, Сомали, Танзания, ЮАР, Россия.

Страны с самым низким уровнем смертности (менее 4‰): Катар (1‰), Кувейт, Бахрейн, ОАЭ, Саудовская Аравия, Бруней, Оман, Сирия, Сингапур, Андорра, Коста-Рика, Панама, Венесуэла, Иордания, Мальдивы.

Страны с наибольшей младенческой смертностью (100‰ и более): Афганистан (155), Ангола, Гвинея-Бисау, Сомали, Мавритания, Чад, ЦАР, Гвинея, Экваториальная Гвинея, Кот д'Ивуар.

Страны с наименьшей младенческой смертностью (менее 3‰): Люксембург (1,8), Гонконг (КНР), Словения, Исландия, Япония, Финляндия, Сингапур, Швеция, Норвегия, Лихтенштейн, Чехия (2,8).

Страны с самым высоким естественным приростом населения (30‰ и более): Нигер, Бенин, Буркина-Фасо, Конго (ДР), Малави, Либерия, Сомали, Йемен.

Страны с самой высокой естественной убылью населения: Сербия, Украина, Болгария, Россия, Беларусь, Латвия, Венгрия, Германия.

Наибольшую (более 80 лет) ожидаемую продолжительность жизни населения имеют: Япония (83), Италия, Сан-Марино, Гонконг и Макао (Китай), Канада, Австралия, Сингапур, Исландия, Норвегия, Швеция, Испания, Франция, Израиль (81).

Наименьшую (менее 50 лет) ожидаемую продолжительность жизни имеют: Лесото (40), Зимбабве, Мозамбик, Замбия, Афганистан, ЦАР, Малави, Гвинея-Бисау, Нигерия, Чад (47).

Страны с самым молодым населением (более 45% - дети): Уганда (49), Нигер (49), Конго (ДР), Буркина-Фасо, Малави, Замбия, Ангола, Чад (46).

Страны с самым старым населением (более 18% – 65 лет и старше): Монако (24), Япония, Италия, ФРГ, Греция, Швеция.

Крупнейшие народы мира: китайцы, хиндустанцы, американцы, бенгальцы, русские, бразильцы, японцы, пенджабцы, бихарцы, мексиканцы.

Самые распространенные языки в мире: китайский, английский, хинди, испанский, русский, арабский, бенгальский, португальский, французский, японский, немецкий, яванский, корейский.

Самые распространенные религии в мире: католицизм, ислам (сунниты), индуизм, буддизм, православие, ислам (шииты), англиканство, баптизм, сикхизм, иудаизм.

Распространение христианства: США, Бразилия, Мексика, Китай, Филиппины, ФРГ, Италия, Франция, Нигерия, Конго (Заир).

Распространение мусульманства: Пакистан, Индонезия, Бангладеш Индия, Иран, Турция, Россия, Египет, Нигерия, Марокко.

Распространение индуизма: Индия, Непал, Бангладеш, Индонезия, Шри-Ланка, Пакистан, Малайзия, США, ЮАР, Маврикий.

Распространение буддизма: Япония, Таиланд, Мьянма, Вьетнам, Шри-Ланка, Республика Корея, Камбоджа, Индия, Лаос, Северная Корея.

Страны с наиболее высокой долей городского населения (более 90%): Науру, Монако, Сингапур, Бахрейн, Катар, Гонконг и Макао (КНР), Гваделупа (100), Кувейт (98), Мальта, Уругвай, Аргентина, Пуэрто-Рико, Израиль, Бельгия, Гуам, Андорра (90).

Страны с наиболее низкой долей городского населения (менее 20%): Бурунди (10), Тринидад и Тобаго, Эфиопия, Нигер, Кения, Малави, Руанда, Уганда, Непал, Шри-Ланка, Камбоджа.

Страны с наибольшим числом городов-миллионеров: Китай, США, Индия, Бразилия, Россия, Индонезия, Пакистан, Япония, Мексика, Республика Корея, ФРГ.

ПРИМЕР ОФОРМЛЕНИЯ ГРАФИЧЕСКОГО МАТЕРИАЛА



Рисунок 1 -Типы возрастных структур населения [54]:

а – стабилизировавшееся население;

б – растущее население;

в – сокращающееся население;

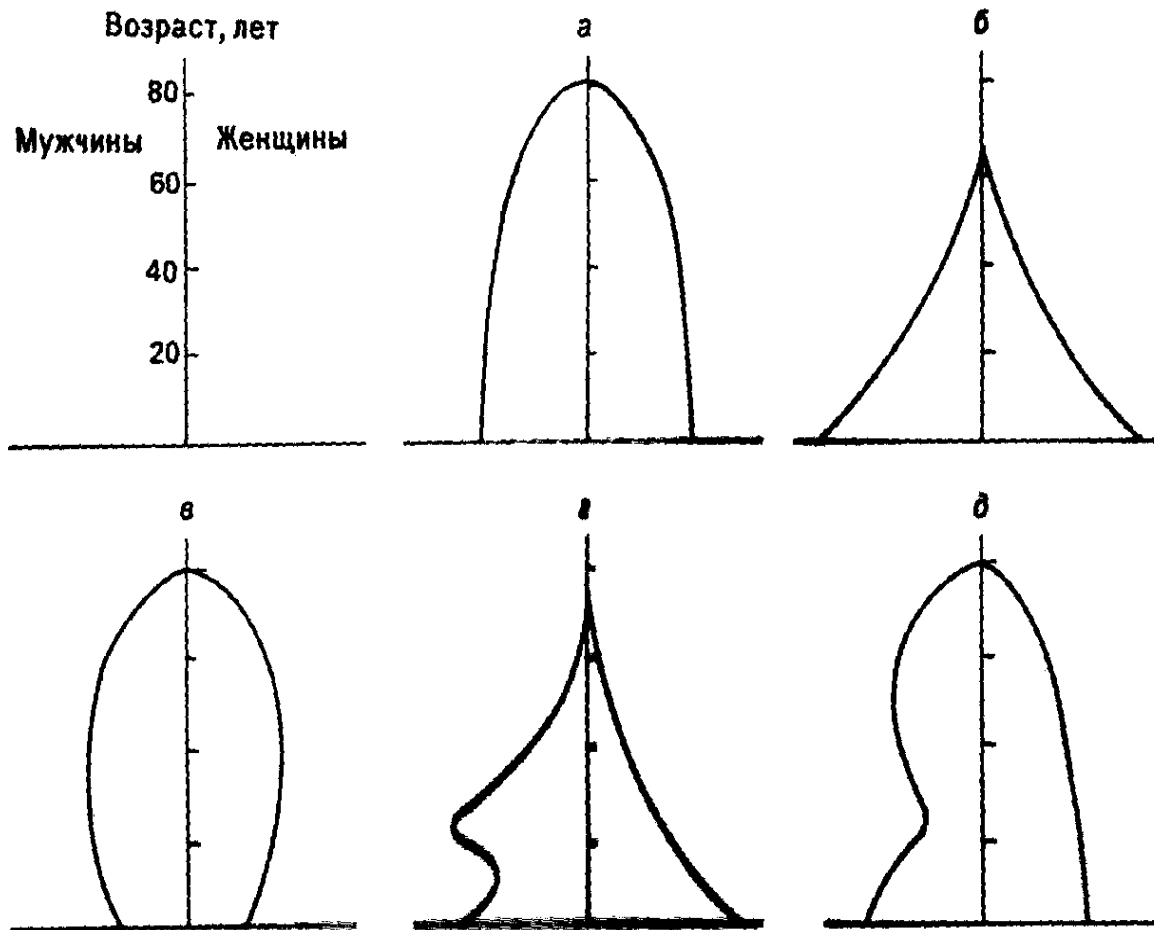
г – растущее население с притоком молодых и зрелого возраста мужчин;

д – постоянное население после значительных потерь молодых мужчин во время войны.

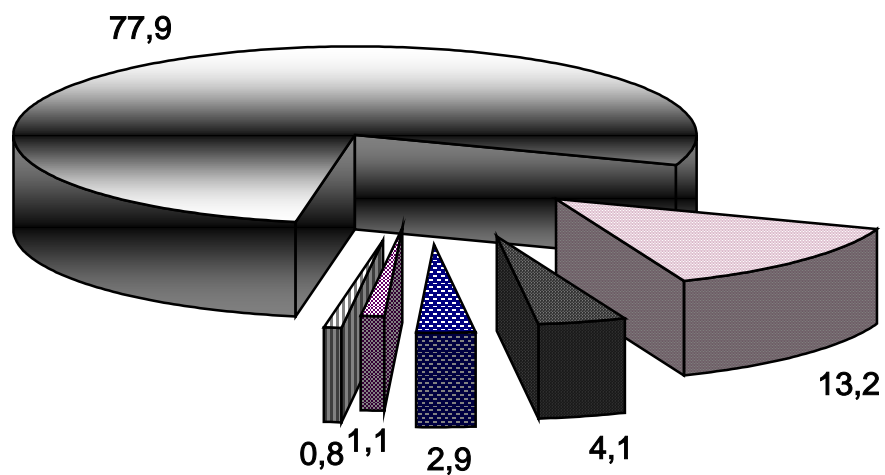

1989 г.

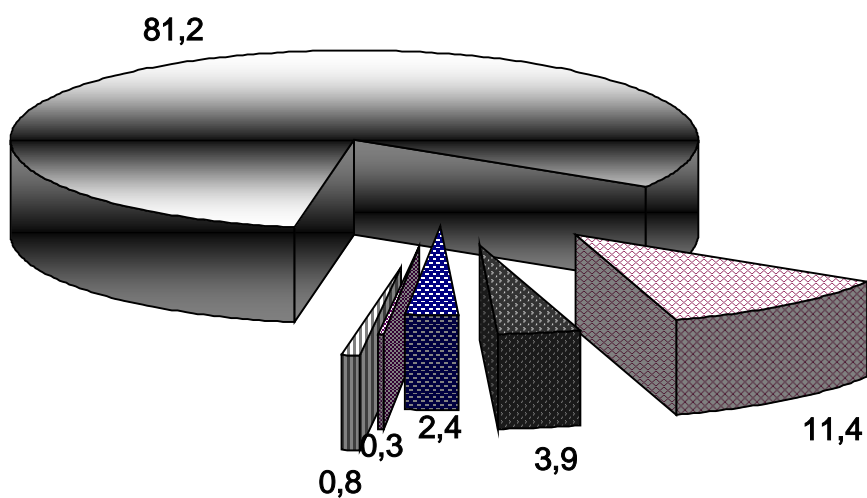

■ белорусы ■ русские ■ поляки ■ украинцы ■ евреи ■ другие

1999 г.

Рисунок 2 – Национальный состав населения Беларуси

Примечание: составлен по данным [49, 76]

Вопросы для подготовки к экзамену по курсу
«ГЕОГРАФИЯ НАСЕЛЕНИЯ МИРА»

1. Предмет географии населения, ее основные разделы и задачи.
2. Возникновение и развитие географии населения как науки
3. Место географии населения в системе наук и в географическом образовании.
4. Источники сведений о населении, текущий учет демографических событий
5. Принципы и методы проведения переписи населения, их программы и этапы развития
6. Методы географического изучения населения.
7. Динамика численности населения мира.
8. Динамика численности населения основных макрорегионов и крупнейших стран мира
9. Факторы, определяющие динамику численности населения и режим его воспроизводства.
10. Рождаемость и ее география.
11. Смертность, продолжительность жизни и их география.
12. Естественный прирост и типы воспроизводства населения мира
13. Показатели, характеризующие половозрастную структуру населения.
14. Возрастной состав населения мира, макрорегионов и отдельных стран.
15. Процесс старения населения и его география.
16. Состав населения мира и макрорегионов по полу, причины различий.
17. Современные тенденции в брачной и семейной структуре населения мира и макрорегионов
18. Демографическая политика и ее цели в различных странах мира.
19. Прогноз численности населения мира, макрорегионов и отдельных стран.
20. Миграции населения: функции, факторы, классификация, показатели.
21. Этапы миграционного движения населения мира, их особенности и результаты
22. Особенности современных миграций населения мира (масштабы, структура потоков, их география).

23. Трудовые ресурсы и трудовой потенциал: сущность понятий, количественные и качественные характеристики.
24. Использование трудовых ресурсов в странах разного типа; рынки труда и проблемы занятости
25. Факторы расогенеза и география человеческих рас.
26. Расовый состав населения Евразии.
27. Расовый состав населения Африки, Америки, Австралии, и Океании.
28. Понятие об этногенезе, сущность этнических процессов и их значение в развитии человечества.
29. Принципы классификации народов мира.
30. Крупнейшие языковые семьи, их состав и география.
31. Индоевропейская языковая семья: состав, формирование народов, география
32. Этнические особенности населения зарубежной Европы.
33. Этнический состав населения зарубежной Азии.
34. Этнический состав населения Африки, Австралии и Океании.
35. Этнический состав населения Америки.
36. Этнический состав населения СНГ: классификация народов, их численность, география.
37. Родоплеменные верования и национальные религии, их сущность и география.
38. Мировые религии, их сущность и география
39. Конфессиональный состав населения мира и континентов.
40. Размещение населения: сущность процесса, определяющие факторы
41. Обзор различий плотности населения по континентам и странам; основные ареалы высокой плотности населения.
42. Факторы и формы расселения; типы населенных мест.
43. Типы и формы сельского расселения: общие закономерности, зональные особенности.
44. Город как объект географии, общие свойства и особенности городов
45. Составные части системы «город» и планировочная структура города.
46. Классификация и типология городских поселений.
47. Основные этапы формирования городского расселения мира.
48. Процесс урбанизации: сущность, факторы, основные черты на современном этапе.

49. Городские агломерации: условия формирования, типы и формы. Мегалополисы мира.
50. Региональные различия в характере и уровне урбанизации.
51. Проблемы современной урбанизации (проблемы ресурсного характера, жизнедеятельности людей, экологические, демографические).
52. Социальный состав населения в странах разного типа.
53. Уровень, образ и качество жизни населения: понятия, индикаторы
54. Этногенез белорусов, современный национальный состав населения Беларуси
55. Динамика численности населения Республики Беларусь и факторы, ее определяющие
56. Динамика и особенности естественного движения населения Беларуси.
57. Внешние и внутренние миграции Беларуси: этапы, факторы, масштабы, результаты.
58. Эволюция половозрастной структуры населения Беларуси
59. Трудовые ресурсы Беларуси: география и структура использования
60. Характер расселения и география населенных пунктов Беларуси.
61. Комплексная характеристика населения Гомельской области.
62. Проблемы демографической безопасности Республики Беларусь.
63. Комплексная характеристика населения США.
64. Характеристика демографической ситуации в Китае.
65. Характеристика демографической ситуации в Индии.
66. Характеристика демографических процессов России.
67. Характеристика демографических процессов Франции.
68. Комплексная характеристика населения Японии.
69. Комплексная характеристика населения Бразилии.
70. Демографическое развитие Нигерии (ЮАР, Египта по выбору).

Учебное издание

**Шафаренко Тамара Адамовна
Томаш Марина Сергеевна**

ГЕОГРАФИЯ НАСЕЛЕНИЯ МИРА

**Задания к контрольной работе
для студентов заочного факультета
специальности 1-31 02 01 02 «География
(научно-педагогическая деятельность)»**

Подписано в печать _____. Формат 60x84 1/ 16. Бумага писчая №1.
Гарнитура «Таймс» Усл. печ.л. _____ Уч.-изд.л. _____ Тираж _____

Отпечатано в учреждении образования
«Гомельский государственный университет
имени Франциска Скорины»
246019, г. Гомель, ул. Советская, 104