

УДК 534.535

DOI: [https://doi.org/10.54341/20778708\\_2023\\_3\\_56\\_16](https://doi.org/10.54341/20778708_2023_3_56_16)

EDN: ASYHAV

## АКУСТООПТИЧЕСКАЯ МОДУЛЯЦИЯ БЕССЕЛЕВЫХ СВЕТОВЫХ ПУЧКОВ В КРИСТАЛЛАХ ПАРАТЕЛЛУРИТА

Г.В. Кулак<sup>1</sup>, Т.В. Николаенко<sup>1</sup>, П.И. Ропот<sup>2</sup>, О.В. Шакин<sup>3</sup>

<sup>1</sup>Мозырский государственный педагогический университет им. И.П. Шамякина

<sup>2</sup>Институт физики им. Б.И. Степанова НАН Беларуси, Минск

<sup>3</sup>Санкт-Петербургский государственный университет аэрокосмического приборостроения

## ACOUSTO-OPTICAL MODULATION OF BESSEL LIGHT BEAMS IN PARATELLURITE CRYSTALS

G.V. Kulak<sup>1</sup>, T.V. Nikolaenko<sup>1</sup>, P.I. Ropot<sup>2</sup>, O.V. Shakin<sup>3</sup>

<sup>1</sup>I.P. Shamyakin Mozyr State Pedagogical University

<sup>2</sup>B.I. Stepanov Institute of Physics of the National Academy of Sciences of Belarus, Minsk

<sup>3</sup>Saint Petersburg State University of Aerospace Instrumentation

**Аннотация.** Теоретически исследована акустооптическая модуляция бesselевых световых пучков на ультразвуке в одноосных гиротропных кристаллах парателлурифта. Установлено, что эффективность анизотропной брегговской дифракции бesselевых световых пучков нулевого порядка выше, чем азимутально-неоднородных пучков первого порядка. Показано, что наибольшая эффективность дифракции для бesselевого пучка первого порядка достигается для акустооптического преобразования лево-эллиптически поляризованной световой волны в право-эллиптически поляризованную. Ширина полосы пропускания устройства остается неизменной при оптимальных условиях стопроцентной эффективности дифракции для бesselевых пучков различных порядков и уменьшается при увеличении длины акустооптического взаимодействия.

**Ключевые слова:** акустооптическое взаимодействие, гиротропный одноосный кристалл, бesselев световой пучок, модуляция света.

**Для цитирования:** Акустооптическая модуляция бesselевых световых пучков в кристаллах парателлурифта / Г.В. Кулак, Т.В. Николаенко, П.И. Ропот, О.В. Шакин // Проблемы физики, математики и техники. – 2023. – № 3 (56). – С. 16–20. – DOI: [https://doi.org/10.54341/20778708\\_2023\\_3\\_56\\_16](https://doi.org/10.54341/20778708_2023_3_56_16). – EDN: ASYHAV

**Abstract.** Acousto-optical modulation of Bessel light beams on ultrasound in uniaxial gyrotropic crystals of paratellurite has been theoretically investigated. It is established that the efficiency of anisotropic Bragg diffraction of zero-order Bessel light beams is higher than that of first-order azimuthally inhomogeneous beams. It is shown that the highest diffraction efficiency for a first-order Bessel beam is achieved for the acousto-optical transformation of a left-elliptically polarized light wave into a right-elliptically polarized one. The bandwidth of the device remains unchanged under optimal conditions of one hundred percent diffraction efficiency for Bessel beams of various orders and decreases with increasing acousto-optic interaction length.

**Keywords:** acousto-optical interaction, gyrotropic uniaxial crystal, Bessel light beam, light modulation.

**For citation:** Acousto-optical modulation of Bessel light beams in paratellurite crystals / G.V. Kulak, T.V. Nikolaenko, P.I. Ropot, O.V. Shakin // Problems of Physics, Mathematics and Technics. – 2023. – № 3 (56). – P. 16–20. – DOI: [https://doi.org/10.54341/20778708\\_2023\\_3\\_56\\_16](https://doi.org/10.54341/20778708_2023_3_56_16) (in Russian). – EDN: ASYHAV

### Введение

Акустооптическая (АО) дифракция световых волн в плосковолновом приближении или гауссовых световых пучков довольно хорошо изучена [1]. В настоящее время имеется мало работ по АО модуляции бesselевых световых пучков (БСП) высших порядков [2]–[4]. В работе [4] исследованы особенности АО преобразований при коллинеарном распространении ультразвука и дифрагированных световых пучков. Влияние оптической активности на брегговскую АО дифракцию в кристаллах парателлурифта исследовано в работе [5]. Показано, что для световых волн с длиной волны 0,6328 мкм

достижима ширина полосы модуляции 25 МГц при акустической мощности 0,035 Вт и длине АО взаимодействия 12 мм. Вследствие узкой дифракционной структуры БСП высших порядков и узкого темного центрального пятна, бesselевы пучки высокого порядка могут быть использованы для управления атомами на больших расстояниях, например, фокусирования холодных атомов [6].

В настоящей работе с использованием метода интегралов перекрытия рассмотрено неколлинеарное АО взаимодействие бesselевых световых пучков высоких порядков при попутном распространении в окрестности оптической

оси в кристаллах парателлурифта. При этом в качестве примера рассмотрена АО модуляция БСП нулевого порядка ( $m = 0$ ) и первого порядка ( $m = 1$ ) в кристаллах парателлурифта при дифракции на медленной сдвиговой ультразвуковой (УЗ) волне, распространяющейся вдоль оси  $[110]$  и поляризованной вдоль оси  $[\bar{1}10]$ .

### 1 Теоретические результаты и обсуждение

Кроме обычного продольного фазового согласования БСП должны удовлетворять условиям поперечного фазового согласования. Такое согласование связано с тем, что бesselевы световые пучки с различными углами конусности имеют различную пространственную структуру и, как следствие, различные величины интегралов перекрытия дифрагированных пучков. Вычисление интегралов перекрытия позволяет найти их максимальные значения ( $g_m$ ) в условиях поперечного синхронизма.

Для взаимодействия волн с одинаковыми поляризациями, когда имеет место изотропная дифракция эллиптически поляризованных волн, условия Брэгга выполняются одновременно при одном и том же угле падения

$$\varphi_B = \arcsin(\lambda_0 / 2n\Lambda),$$

где  $\lambda_0$  и  $\Lambda$  – длина световой и ультразвуковой волн соответственно;  $n$  – средний показатель преломления кристалла. В случае взаимодействия волн с различными поляризациями (анизотропная дифракция эллиптически поляризованных волн) углы Брэгга отличаются от  $\varphi_B$  на величину  $\delta\varphi = \pm 2\alpha / (n \sin 2\varphi_B)$ , где  $\alpha$  – параметр гиротропии [7]. При соблюдении условия  $\alpha \gg \Delta n_a$  ( $\Delta n_a$  – глубина модуляции показателя преломления акустической волной) возможно независимое рассмотрение всех четырех дифракционных процессов изотропной и анизотропной дифракции в гиротропных средах. Предполагается, что на границе области АО взаимодействия формируются избирательно БСП с правой или левой эллиптической поляризацией. В таком случае варьированием частоты ультразвука возможно достижение различных типов преобразования эллиптически-поляризованных волн. На рисунке 1.1 представлена геометрия анизотропной брэгговской дифракции эллиптически поляризованных БСП.

Рассмотрим геометрию АО взаимодействия (рисунок 1.1), для которой УЗ волна распространяется в кристалле парателлурифта под малым углом  $\delta$  к оси  $X$  и занимает пространство между плоскостями  $z = 0$  и  $z = l$ . Ось падающего БСП расположена в плоскости  $XZ$  под углом  $\varphi_1$  к фронту УЗ волны. Сечение поверхности волновых векторов плоскостью дифракции  $XZ$  и расположение плосковолновых компонент падающего ( $k_o$  и  $k_e$ ) и плосковолновых компонент

дифрагированного ( $k'_o$  и  $k'_e$ ) бesselевых пучков показано на рисунке 1.1, б. При этом предполагается, что в условиях опыта возможно раздельное наблюдение двух возможных дифракционных процессов:  $\vec{k}_o + \vec{K}_1 = \vec{k}'_o$ ,  $\vec{k}_e + \vec{K}_2 = \vec{k}'_e$ , где  $\vec{K}_1, \vec{K}_2$  – плосковолновые компоненты акустического пучка.



Рисунок 1.1 – а) Схема АО взаимодействия БСП и УЗ волны (ПП – пьезопреобразователь, ПГ – поглотитель ультразвука,  $\varphi_1$  и  $\varphi_2$  – угол падения и дифракции соответственно); б) геометрия расположения преломленной и дифрагированной плосковолновых компонент БСП в плоскости дифракции на медленной сдвиговой УЗ волне в кристалле  $TeO_2$  ( $\vec{K}_{1,2}$  – волновые векторы ультразвука,  $\vec{k}_{o,e}$ ,  $\vec{k}'_{o,e}$  – волновые векторы преломленной и дифрагированной волн)

Система уравнений связанных волн для комплексных амплитуд дифрагированных волн ( $A_{0\pm}, A_{1\pm}$ ) имеет вид:

$$\frac{dA_{0\pm}}{dz} = -i \frac{k_0^2 \int_0^{2\pi} \int_0^{R_B} (\vec{e}_{\pm}^* \Delta \hat{\epsilon} \vec{e}_{\mp}) \rho d\varphi d\rho}{2k_{z\pm} \int_0^{2\pi} \int_0^{R_B} |\vec{e}_{\pm}^*|^2 \rho d\varphi d\rho} A_{1\mp} e^{-i\Delta k z},$$

$$\frac{dA_{1\mp}}{dz} = -i \frac{k_0^2 \int_0^{2\pi} \int_0^{R_B} (\vec{e}_{\mp}^* \Delta \hat{\epsilon} \vec{e}_{\pm}) \rho d\varphi d\rho}{2ik_{z\mp} \int_0^{2\pi} \int_0^{R_B} |\vec{e}_{\mp}^*|^2 \rho d\varphi d\rho} A_{0\pm} e^{i\Delta k z}, \quad (1.1)$$

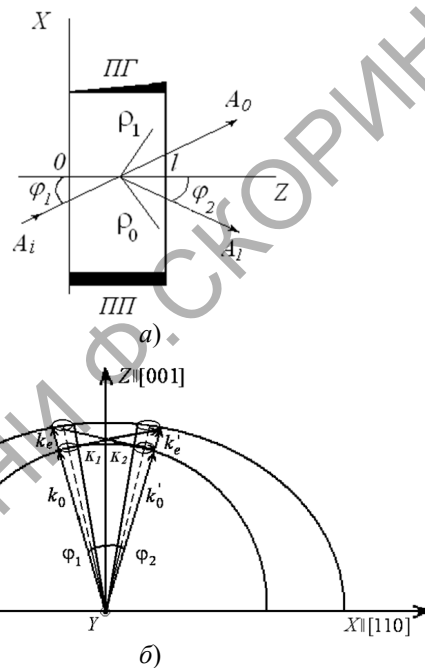
где  $\Delta k \sim \Delta f$  – расстройка фазового синхронизма, между падающей и дифрагированной волной

(продольное фазовое рассогласование,  $\Delta f$  – рассогласование УЗ частоты); векторы поляризации находим из соотношений [8]:

$$\begin{aligned} \vec{e}_+ &= e_{\rho+} \vec{e}_\rho + e_{\phi+} \vec{e}_\phi, \quad \vec{e}_- = e_{\rho-} \vec{e}_\rho + e_{\phi-} \vec{e}_\phi, \\ e_{\rho+} &= i \left[ \frac{m}{q\rho} J_m(q\rho)(1 + \cos \gamma_+) - J_{m+1}(q\rho) \cos \gamma_+ \right], \\ e_{\phi+} &= \left[ J_{m+1}(q\rho) - \frac{m}{q\rho} J_m(q\rho)(1 + \cos \gamma_+) \right], \\ e_{\rho-} &= -i \left[ \frac{m}{q\rho} J_m(q\rho)(1 - \cos \gamma_-) + J_{m+1}(q\rho) \cos \gamma_- \right], \\ e_{\phi-} &= \left[ -J_{m+1}(q\rho) + \frac{m}{q\rho} J_m(q\rho)(1 - \cos \gamma_-) \right]. \end{aligned}$$

Здесь введены следующие обозначения:  $\vec{e}_\rho, \vec{e}_\phi, \vec{e}_z$  – единичные векторы в цилиндрической системе координат  $\rho, \phi, z$ ; волновое число дифрагированной волны  $k_\pm = k \pm \beta$ , причем  $\beta = \alpha k_0 / \cos(\gamma_0)$  – удельное вращение кристалла,  $\gamma_\pm$  – параметр конусности преломленного светового пучка без учета гиротропии и линейной анизотропии,  $\alpha = \alpha_{ij} n_i^0 n_j^0$  – параметр гиротропии в направлении распространения дифрагированной волны ( $k_0$  – волновое число света в вакууме,  $\alpha_{ij}$  – тензор гирации,  $n_i^0$  – компоненты единичного вектора волновой нормали дифрагированной волны),  $m$  – целое число; параметры  $\gamma_\pm$  находятся из соотношений:

$$\cos(\gamma_\pm) = \cos(\gamma_0) \left[ 1 \pm (\alpha / \sqrt{\varepsilon}) \operatorname{tg}(\gamma_0) \right],$$

где  $\varepsilon = \varepsilon_{ij} n_i^0 n_j^0$  ( $\varepsilon_{ij}$  – компоненты тензора диэлектрической проницаемости одноосного кристалла);  $\Delta \varepsilon$  – изменение тензора диэлектрической проницаемости, индуцированное УЗ волной,  $\gamma_0$  – угол конусности БСП в отсутствие гиротропии.

Решение системы уравнений связанных волн (1.1) ищем с использованием следующих граничных условий:  $A_{0\pm}(0) = A$ ,  $A_{1\pm}(0) = 0$ . Тогда решение имеет вид:

$$\eta = \frac{(\chi g_{\pm, \mp}) \sin^2 \left[ l_d \sqrt{(\chi g_{\pm, \mp})^2 + (\Delta k)^2} \right]}{(\chi g_{\pm, \mp})^2 + (\Delta k)^2}, \quad (1.2)$$

где постоянную связи дифрагированных волн находим из соотношения:

$$\chi = \frac{\pi n_o^4 p_{эф}}{2n\lambda_0 \cos \phi_1 \cos \phi_2 \sqrt{l_1 l_2 \sigma^3}};$$

длина АО взаимодействия с учетом угла ( $\Delta$ ) сноса групповой скорости УЗ волны относительно фазовой дается соотношением [9]:

$$l_d = l_1 [1 - \cos(\Delta) / \cos(\Delta + \phi_1)],$$

$$\text{где } \Delta = \arctg \left\{ \frac{[c_{44} - (c_{11} - c_{12}) / 2] \sin \alpha \cos \alpha}{[(c_{11} - c_{12}) / 2] \cos^2 \alpha + c_{44} \sin^2 \alpha} \right\},$$

причем  $c_{11}, c_{12}, c_{44}$  – упругие модули кристалла; эффективная фотоупругая постоянная

$$P_{эф} = [(p_{12} - p_{11}) - p_{44} \sin(2\alpha) / 8]$$

( $p_{11}, p_{12}, p_{44}$  – фотоупругие постоянные,  $\sigma$  – плотность кристалла,  $v$  – фазовая скорость УЗ волны,  $\lambda_0$  – длина световой волны в вакууме;  $n = (n_o + n_e) / 2$ , где  $n_o$  ( $n_e$ ) – обыкновенный (необыкновенный) показатель преломления кристалла;  $P_a$  – мощность УЗ волны,  $l_1$  – длина пьезопреобразователя вдоль оси X || [110],  $l_2$  – ширина пьезопреобразователя,  $\sigma$  – плотность кристалла,  $v$  – фазовая скорость УЗ волны).

## 2 Случай анизотропной АО дифракции эллиптически поляризованных световых волн

Рассмотрим различные случаи анизотропной АО дифракции эллиптически поляризованных световых волн и соответствующие им интегралы перекрытия, имеющие следующий вид:

$$\begin{aligned} g_{\pm, \mp} &= \frac{\left| \int_0^{R_B} [(\vec{e}_{\rho\pm}^* e_{\rho\mp}) + (\vec{e}_{\phi\pm}^* e_{\phi\mp})] \rho d\rho \right|}{\sqrt{\int_0^{R_B} (|\vec{e}_{\rho\pm}|^2 + |\vec{e}_{\phi\pm}|^2) \rho d\rho}} \times \\ &\times \frac{1}{\sqrt{\int_0^{R_B} (|e_{\rho\mp}|^2 + |e_{\phi\mp}|^2) \rho d\rho}}. \end{aligned}$$

В приведенных выше формулах символ « $\vec{e}$ -бар» означает, что символ  $q$ , соответствующий поперечному волновому числу дифрагированной световой волны, следует заменить на символ  $q_0$  для падающей;  $R_B$  – радиус БСП.

На рисунке 2.1 представлена зависимость интеграла перекрытия  $g_m$  от параметра  $q_n = q / q_0$  – отношение расходимостей дифрагированного и падающего БСП для дифракции БСП нулевого порядка ( $a$ ) и первого порядка ( $b$ ).

Из рисунка 2.1,  $a$ ) следует, что интегралы перекрытия БСП нулевого порядка ( $m = 0$ ) при анизотропной дифракции достигают максимального значения при выполнении условия поперечного фазового синхронизма, то есть при  $q_n = 0$ . В случае азимутально-неоднородных БСП с азимутальным числом  $m = 1$  (рисунок 2.1,  $b$ ), эффективности анизотропной дифракции для двух (кривые 1, 2) возможных видов АО преобразования отличаются по величине, причем для дифракции правополяризованной волны в левополяризованную (кривая 1) максимум  $g_m = 0,72$  при  $q_n = 0$ ; при дифракции левополяризованной в правополяризованную (кривая 2) максимум  $g_m = 0,87$  при  $q_n = 0,5$ .

На рисунке 2.2 представлена зависимость эффективности дифракции  $\eta$  от мощности ультразвука  $P_a$  для анизотропной брэгговской



Рисунок 2.1 – Зависимость интеграла перекрытия  $g_{\pm,\pm} \equiv g_m$  от параметра  $q_n = q/q_0$  для дифракции бesselевого пучка нулевого порядка (а) и первого порядка (б); анизотропная дифракция (кривая 1, 2-правополяризованная в левополяризованную (и наоборот) максимум  $g_m = 0,98$  для  $m = 0$ ); (б) дифракция правополяризованной волны в левополяризованную (кривая 1) максимум  $g_m = 0,72$  для  $m = 1$ ; дифракция левополяризованной в правополяризованную (кривая 2) максимум  $g_m = 0,87$  для  $m = 1$  (кристалл  $TeO_2$ ; медленная сдвиговая УЗ волна распространяется под малым углом  $\delta$  к оси  $X||[110]$ ;  $\gamma_{\pm} = 0,5^0$ ,  $\beta = 83$  град/мм,  $R_B = 1$  мм,  $\lambda_0 = 0,63$  мкм)

дифракции БСП нулевого порядка с азимутально-однородным распределением ( $m = 0$ , кривая 1) и азимутально-неоднородного ( $m = 1$ , кривая 2), которая соответствует дифракции левополяризованной волны в правополяризованную; кривая 3 соответствует анизотропной дифракции правополяризованной световой волны в левополяризованную).

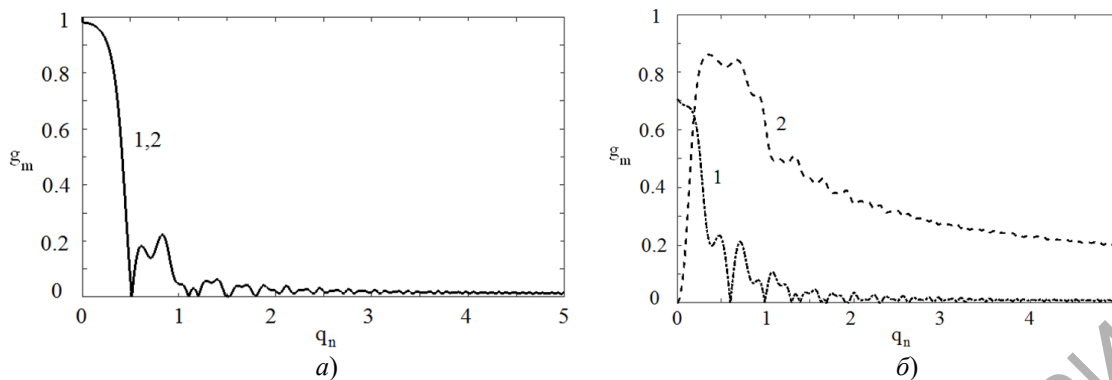

Рисунок 2.2 – Зависимость эффективности дифракции  $\eta$  от мощности ультразвука  $P_a$  для дифракции азимутально-однородного БСП ( $m = 0$ , кривая 1) и азимутально-неоднородного ( $m = 1$ , кривая 2 (3), когда левополяризованная волна преобразуется в правополяризованную (и наоборот) (кристалл  $TeO_2$ ; медленная сдвиговая УЗ волна распространяется под малым углом  $\delta$  к оси  $X||[110]$ ;  $\gamma_{\pm} = 0,5^0$ ,  $\beta = 83$  град/мм,  $R_B = 1$  мм,  $\lambda_0 = 0,63$  мкм,  $l_1 = l_2 = 4$  мм,  $\varphi_1 = 0,7^0$ ,  $\varphi_2 = 0,4^0$ ,  $f = 30$  МГц,  $v = 617$  м/с,  $\delta = 0,1^0$ )

Из рисунка 2.2 следует, что наиболее эффективное преобразование падающей световой волны в дифрагированную достигается для азимутально-однородного БСП нулевого порядка. Для азимутально-неоднородного БСП первого

порядка при полной перекачке световой мощности из нулевого дифракционного порядка в первый требуются различные акустические мощности.

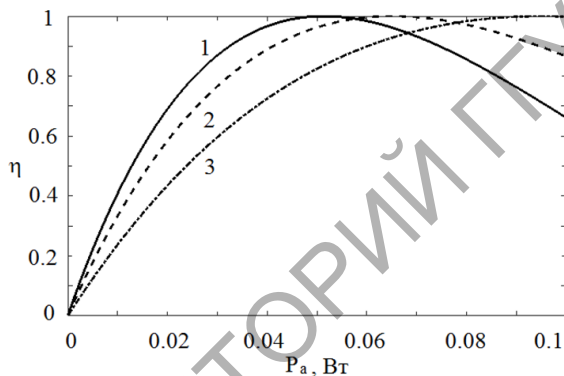

Рисунок 2.3 – Зависимость эффективности дифракции  $\eta$  от отстройки частоты ультразвука  $\Delta f$  от брэгговской для падающего БСП нулевого и первого порядка (1–3) при анизотропной дифракции и различных длинах АО взаимодействия  $l_1$ : 4 (1), 6 (2), 8 мм (3) (кристалл  $TeO_2$ ; медленная сдвиговая УЗ волна распространяется под малым углом  $\delta$  к оси  $X||[110]$ ;  $\gamma_{\pm} = 0,5^0$ ,  $\beta = 87$  град/мм,  $R_B = 1$  мм, (кривые 1–3,  $P_a = 0,05$ ,  $g_m = 0,98$  Вт,  $m = 0$ ), (кривые 1–3,  $P_a = 0,065$ ,  $g_m = 0,87$  Вт,  $m = 1$ , причем правополяризованная волна дифрагирует в левополяризованную; кривые 1–3,  $P_a = 0,09$ ,  $g_m = 0,72$  Вт,  $m = 1$ , причем левополяризованная дифрагирует в правополяризованную)  $\lambda_0 = 0,63$  мкм,  $\varphi_1 = 0,7^0$ ,  $\varphi_2 = 0,4^0$ ,  $l_2 = 4$  мм,  $f = 30$  МГц,  $v = 617$  м/с,  $\delta = 0,1^0$ )

На рисунке 2.3 представлена зависимость эффективности АО дифракции  $\eta$  от отстройки частоты ультразвука от брэгговской  $\Delta f$  для БСП нулевого порядка (кривые 1–3) при различных

длинах АО взаимодействия и при оптимальных условиях стопроцентной эффективности дифракции, когда мощность ультразвука  $P_a = 0,05$  Вт и максимальное значение интеграла перекрытия  $g_m = 0,98$ . При этом максимальной эффективности дифракции на рисунке 2.3 соответствует длина АО взаимодействия  $l_1 = 4$  мм; для БСП первого порядка имеют место такие же зависимости, причем для дифракции левополяризованной волны в правополяризованную следует полагать  $P_a = 0,065$  Вт,  $g_m = 0,87$  и при дифракции правополяризованной в левополяризованную полагалось:  $P_a = 0,09$  Вт,  $g_m = 0,72$ .

Из рисунка 2.3 следует, что ширина полосы пропускания модулятора при анизотропной АО дифракции БСП нулевого и первого порядка составляет  $\Delta f_{1/2} = 20$  МГц. При увеличении длины АО взаимодействия, то есть при отклонении от оптимальных условий преобразования падающей волны в дифрагированную ( $l_2 = 4$  мм), полоса пропускания модулятора уменьшается и составляет  $\Delta f_{1/2} = 8$  МГц при  $l_2 = 6$  мм и  $\Delta f_{1/2} = 4$  МГц при  $l_2 = 8$  мм.

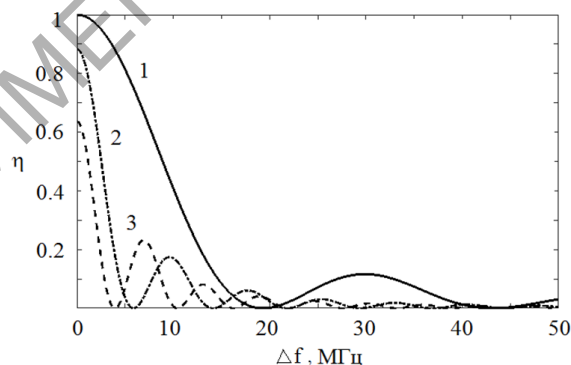
#### Заключение

Таким образом, при дифракции БСП нулевого и первого порядка на медленной сдвиговой УЗ волне, распространяющейся вдоль оси [110] имеет место эффективная модуляция БСП с частотной полосой пропускания по уровню 3дБ составляющей  $\sim 20$  МГц при длине АО взаимодействия 4 мм и мощности ультразвука 0,05 Вт для световой волны с длиной 0,6328 мкм и ширине пьезопреобразователя 4 мм. Ширина полосы пропускания устройства остается неизменной при оптимальных условиях стопроцентной эффективности дифракции для БСП различных порядков ( $m$ ) и уменьшается при увеличении длины взаимодействия.

#### ЛИТЕРАТУРА

1. Балакищ, В.Н. Физические основы акустооптики / В.Н. Балакищ, В.Н. Парыгин, Л.Е. Чирков. – Москва: Радио и связь, 1985. – 280 с.
2. Поляризационно-независимая акустооптическая модуляция бесселевых световых пучков / В.Н. Белый, Г.В. Кулак, Г.В. Крох, О.В. Шакин //

Журнал прикладной спектроскопии. – 2014. – № 1. – С. 75–81.

3. *Noncollinear Bragg diffraction of Bessel light beams by Ultrasound in uniaxial gyrotropic crystals* / V.N. Belyi, S.V. Kulakov, G.V. Kulak, O.V. Shakin // Wave Electronics and Its Applications in the Information and Telecommunication Systems: XVIII International Conference for Young Researchers, Saint-Petersburg, 1–5 June 2015. – Saint-Petersburg, 2015. – P. 39.

4. *Peculiarities of Acoustooptic Transformation of Bessel Light Beams in gyrotropic Crystals* / V.N. Belyi, N.S. Kazak, P.A. Khilo, E.S. Petrova, N.A. Khilo // Universal Journal of Physics and Application. – 2015. – Vol. 9 (5). – P. 220–224.

5. *Warner, A.W.* Acousto-optical light deflectors using optical activity in paratellurite / A.W. Warner, D.L. White, W.A. Booner // J. Appl. Phys. – 1972. – Vol. 43, № 11. – P. 4489–4495.

6. *Simultaneous micromanipulation in multiple planes using a selfreconstructing light beam* / V. Chavez Garcess, D. McGloin, H. Melville, W. Sibbett, K. Dholakia // Nature. – 2002. – Vol. 419. – P. 145–147.

7. *Белый, В.Н.* Дифракция света на ультразвуке в гиротропных кубических кристаллах в режиме Брэгга / В.Н. Белый, Г.В.Кулак // Журнал прикладной спектроскопии. – 1991. – Т. 54, № 1. – С. 803–808.

8. *Peculiarities of Acoustooptic Transformation of Bessel Light Beams in gyrotropic Crystals* / V.N. Belyi, N.S. Kazak P.A. Khilo, E.S. Petrova, N.A. Khilo // Universal Journal of Physics and Application. – 2015. – Vol. 9 (5). – P. 220–224.

9. *Зубринов, И.И.* Широкополосный акустооптический фильтр / И.И. Зубринов, В.К. Сапожников, Д.В. Шелопут // ЖТФ. – 1997. – Т. 67, № 6. – С. 50–53.

Поступила в редакцию 01.06.2023.

#### Информация об авторах

Кулак Геннадий Владимирович – д.ф.-м.н., профессор  
 Николаенко Татьяна Викторовна – к.ф.-м.н., доцент  
 Ропот Петр Иосифович – к.ф.-м.н., доцент  
 Шакин Олег Васильевич – д.т.н., профессор