

ЗАМЕТКИ · СООБЩЕНИЯ РЕФЕРАТЫ

С. И. РУДЕНКО

ТАТУИРОВКА АЗИАТСКИХ ЭСКИМОСОВ

Летом 1945 г., занимаясь археологическими исследованиями на берингоморском побережье Чукотского полуострова, я посетил все эскимосские поселки. В отличие от береговых чукчей у эскимосов я повсюду видел татуировку как на лицах, так и на руках, особенно распространенную среди женщин. На севере, в районе мыса Дежнева, она не сложная: обычно несколько вертикальных прерывистых линий покрывают подбородок; иногда у углов рта имеются кружки. Напротив, на юге, от мыса Чаплина до поселка Сирэник на западе, татуировка часто встречается довольно сложная, двумя линиями идущая от лба вдоль носа, покрывающая нередко обе щеки, подбородок, кисти с запястьем и предплечья рук.

В ожидании парохода в бухте Провидения я имел возможность заняться зарисовкой татуировок в эскимосском поселке Урэлик, часто посещаемом эскимосами других поселков. Мне посчастливилось. В Урэлик я встретил эскимосок из всех южных поселков и в короткий срок удалось сделать немало зарисовок. Стремясь получить точную копию рисунка татуировки, на руку или на щеку я накладывал пропитанную маслом прозрачную восковку, сквозь которую хорошо просвечивал рисунок татуировки, и последний наносился на восковку мягким карандашом.

Азиатские эскимосы в настоящее время не татуируются, но лет десять-пятнадцать назад обычай этот был общераспространенным. Татуировались девушки с наступлением половой зрелости, до замужества. Наносимые узоры служили общепринятым украшением. Впрочем, неузорная татуировка, татуировка простыми линиями наносилась, да и теперь еще наносится, на заболевшие члены с медицинской целью как женщинами, так и мужчинами. С той же целью на лбу над бровями наносилась схематические изображения человечков при нервных заболеваниях.

Техника эскимосской татуировки проста, выполнялась продергиванием под кожей нитки, натертой сажей. Самая сложная татуировка опытной женщиной выполнялась в течение одного, реже двух дней. Мужчины, как сказано, татуировались редко. Я видел всего несколько человек, у которых на щеках, у углов рта имелись кружки или полукружки, в двух случаях — короткие линии на висках и в одном — фигура человека (юхак) на лбу над бровями.

Татуировка женщин гораздо богаче и разнообразнее. Обычно на подбородке от нижней губы книзу идут три, пять, семь двойных, реже тройных линий подобно тому, как это наблюдал Нельсон у аляскинских эскимосов¹. Часто две параллельные линии нанесены на лбу между бровями, спускаясь вниз по обе стороны носа. Значительно сложнее татуировка щек, причем я не встречал одного и того же в точности узора на обеих щеках². Как правило, правую щеку покрывает татуировка, более сложная, левую — более простая. В некоторых случаях была татуирована только одна щека.

В щечной татуировке от висков к углам нижней челюсти спускаются три параллельные прерывистые линии, от которых к уху и ниже по щеке нависает более или менее сложный узор. Менее сложный узор татуировки левой щеки представляется простыми «китовыми хвостами» насаженными на прерывистые линии (рис. 1, 2, 5, 6, 8 и 10), или более сложными «китовыми хвостами» (рис. 1, 5, 6, 8 и 10), иногда превратившимися уже в «рога» (рис. 10). Этот мотив мы имеем у эскимосок с мыса Чаплина: у Ахина и Интивнаук — на обеих щеках, у Паува и Айник — на левой. Более

¹ E. W. Nelson, The Eskimo about Bering Strait, Ann. Rep. Bureau Amer. Ethnol., Washington, 1899, табл. 8 и 9.

² Названия этих татуировок, записанные С. В. Иваловым со слов эскимоса Ктугье, следующие: на подбородке — «тамтут'уи» (набородочный), на носу — «атн' аг'уи», на щеках — «так'ут'уи» (щечная).

Сложный орнамент правой щеки обычно представляет собой «сетку» (килявак) (рис. 7, 9, 11), как это можно видеть у эскимосок Пануна, Тагана и Аймик с того же берега Чаплина. Иногда арки и квадраты, свойственные сетке, но в менее сложных комбинациях, мы встречаем и на левой щеке (рис. 3, 12).

Между нащечной татуировкой и углами рта изображаются двухлинейные полу-волновки (тутак) (рис. 7, 8, 9 и 10) или кружки с точкой в центре (рис. 3).



Рис. 1—2 — правая и левая щеки (Ахина, 46 лет, Чаплино); 3 — левая щека (Тауку, 35 лет, Чаплино); 4 — человечки на лбу «юхак» (слева — Сирэник, справа — Чаплино); 5—6 — правая и левая щеки (Интивнаук, 50 лет, Чаплино); 7—8 — правая и левая щеки (Аймик, 30 лет, Чаплино); 9—10 — правая и левая щеки (Пануна, 58 лет, Чаплино)

На руках женщины татуировка покрывает тыльную поверхность кисти, запястье и нижнюю часть предплечья. Узором чаще покрыты обе руки, но иногда татуировка покрывает только правую или левую руку.

От запястья до пальцев, посередине кисти руки проведены две, несколько расходящиеся к переднему концу рисунка линии, на которых насажены законченные композиции из системы дуг, иногда с кругами и «китовыми хвостами», на запястье

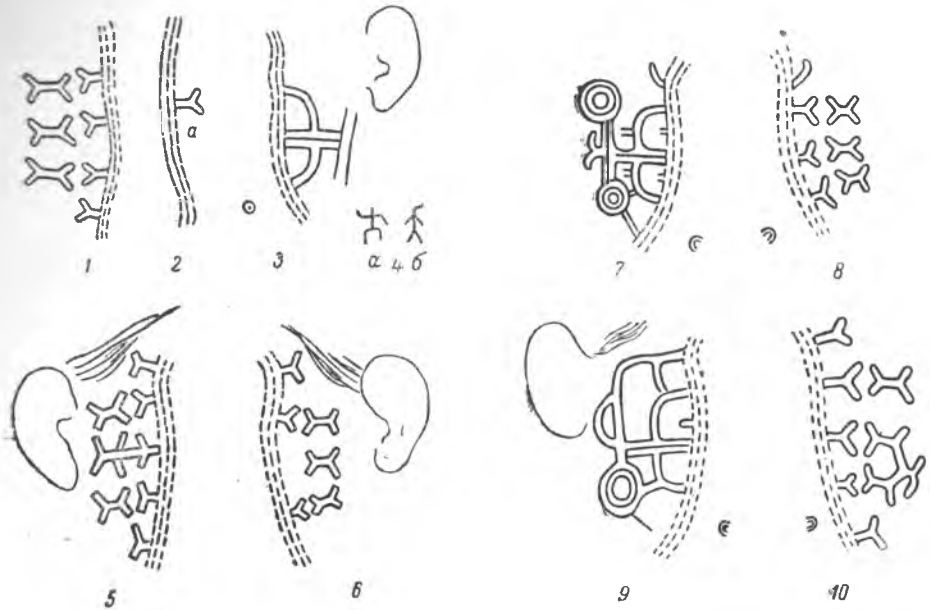

Рис. 11—12 — правая и левая щеки (Тагана, 45 лет, Чаплино)

обычно изображены эллиптические фигуры «лопатки» (пыкутак) (рис. 15, 16, 17, 19, 20, 22, 25, 26, 27 и 28) со «скребками» (акыхрак) (рис. 15, 19, 20, 27) в виде трехзубцев или «лопасти» (камистак) (рис. 15, 16, 25, 26, 27), в иных случаях вместо лопаток простые «китовые хвосты» (рис. 17).

В некоторых случаях татуировка на обеих руках бывает почти одного и того же рисунка (рис. 23, 24); иногда они отличаются добавлением одного какого-либо эле-

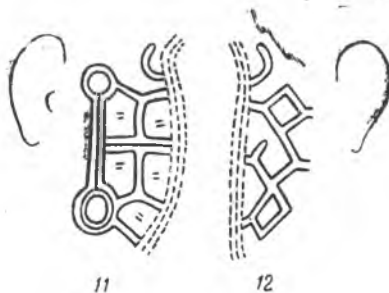

Рис. 13—14 — левая и правая руки (Тагана, 45 лет, Чаплино); 15—16 — левая и правая руки (Тауку, 35 лет, Чаплино); 17 — правая рука (Рутьина, 35 лет, Сирэник); 18 — правая рука (Умканаук, 42 лет, Урэлик); 19—20 — левая и правая руки (Кататук, 52 лет, Урэлик)



Рис. 21—22 — левая и правая руки (Ахина, 46 лет, Чаплино); 23—24 — левая и правая руки (Юскунихан, 31 года, Авань); 25—26 — левая и правая руки (Аймин, 30 лет, Чаплино); 27—28 — левая и правая руки (Паньча, 58 лет, Чаплино)

или заменой хвостов скребками и добавкой пары параллельных линий на левой руке (рис. 19). Нередко при одной и той же композиции рисунок татуировки, выполненной на тыльной поверхности ладоней обеих рук, довольно существенно отличается от рисунка, выполненного на запястьях (рис. 13 и 14, 21 и 22, 27 и 28).

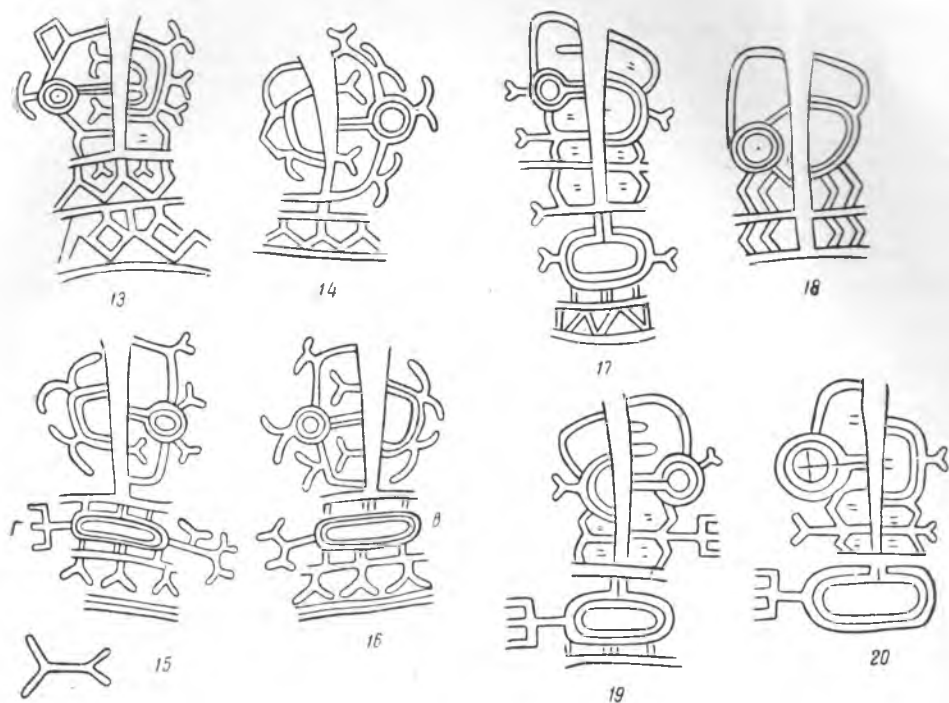
Несмотря на кажущееся на первый взгляд большое разнообразие в рисунке татуировки рук, она всегда состоит из сравнительно небольшого числа традиционных элементов, присущих эскимосской татуировке вообще. Эти элементы следующие: «китовые хвосты» (рис. 2а), насаженные на прямые линии, дуги или круги, которые нередко превращаются в рога (выгак) (рис. 28б), концентрические круги и эллипсы, лопатки (рис. 16а), трезубцы, скребки (рис. 15г) и дуги.

Благодаря любезности С. В. Иванова я получил возможность ознакомиться с образцами татуировки, собранными художником А. Л. Горбунковым во время его

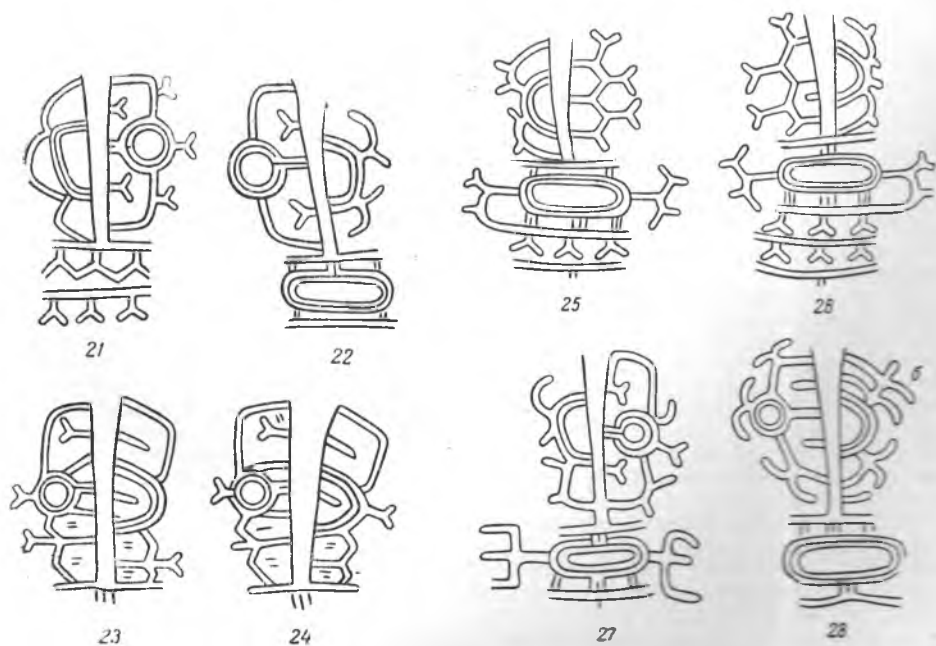

Рис. 29—32 — щеки и руки эскимоски из Вутесн; 33—36 — щеки и руки эскимоски Инни

пребывания среди эскимосов сел. Сирэник. Мотивы и характер татуировок в этом интересном собрании совершенно аналогичны нашим, и поэтому мы их здесь не воспроизводим.

Сорок лет назад В. Г. Богораз во время Джезуповской экспедиции сделал серию зарисовок татуировки азиатских эскимосов, хранящуюся ныне в Архиве Академии Наук СССР (фонд 250, опись 1, № 1211). Все эти зарисовки сделаны, повидимому, в поселке Вутесн у мыса Улахпен. По этим зарисовкам татуировка на лице некоторых женщин ограничивалась тройными продольными линиями на щеках, двумя на середине лица, направленными от лба между бровями вдоль носа, двойными подбровками у углов рта и рядами вертикальных линий, покрывающих подбородок. Там, где рисунок татуировки был сложным, он подобен зафиксированному мной. В качестве образца из зарисовок В. Г. Богораз привожу татуировку двух женщин (рис. 29—32 и 33—36), покрывающую обе щеки и кисти рук.

В какой степени традиционна татуировка азиатских эскимосов, можно судить по рисунку художника Луки Воронина, рисовальщика экспедиции Биллингса — Сарычева, воспроизведенному в альбоме, приложенном к работе Сарычева³.

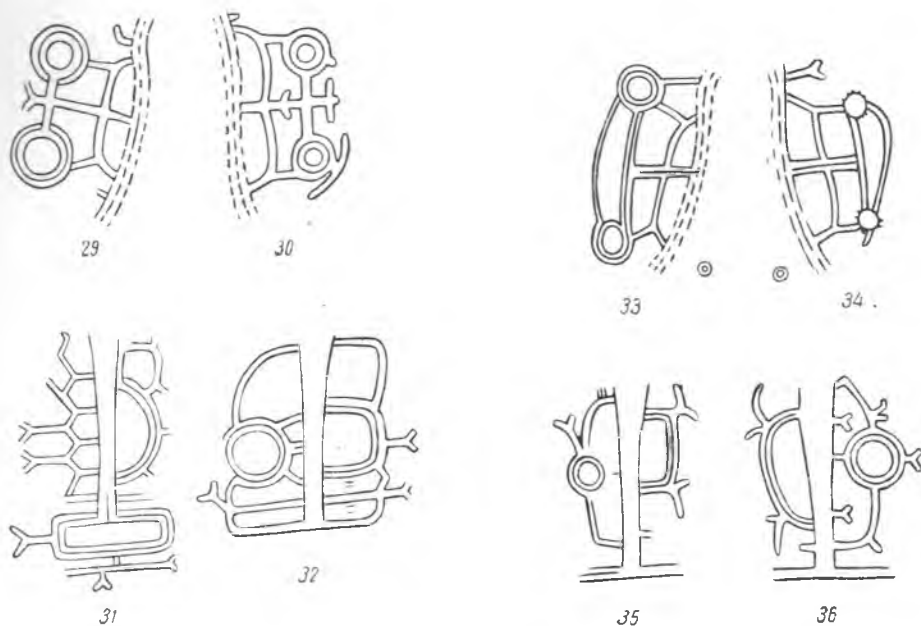
На этом рисунке мы видим те же две линии от лба вдоль носа, на щеке — тройные прерывистые линии и посаженные на них тройные полукруги, опирающиеся на двойные линии. Те же пять тройных и двойных линий от края нижней губы покрывают подбородок. Рука от плеча до кисти покрыта орнаментом, состоящим из

³ Сарычев, Путешествие капитана Биллингса через Чукотскую землю, ч. II, 1811, стр. 104.

тройных концентрических кругов, соединяющихся тройными продольными и поперечными линиями и комбинациями из китовых хвостов или вороньих лапок⁴.

Таким образом, татуировка, до малейших деталей сходная с сохранившейся до наших дней, практиковалась у азиатских эскимосов по крайней мере двести лет назад. Такая стойкость этого обычая, отсутствия какой бы то ни было эволюции как в общей композиции, так и в частных элементах рисунка, несмотря на существенные изменения, происшедшие за это время как в материальной культуре, так и в общественном строе народа, свидетельствуют о большой древности этого обычая.

В точности такие же, как у азиатских эскимосов, татуировки известны только на островах Берингова моря и среди западноамериканских аляскинских эскимосов.

Татуировка подбородка рядами вертикальных линий, помимо уже упоминавшихся на фотографиях в работе Нельсона, для западных американских эскимосов отмечена Гордоном⁵ и Хауком⁶. Гордоном у западных эскимосов наблюдалась также татуировка кружками с точкой в центре, нанесенная у края рта (см. в указанной его работе табл. 9, рис. 6).

Нащечная татуировка та же, что у азиатских эскимосов, известна на острове св. Лаврентия⁷ и у западных аляскинских эскимосов⁸. В точности та же, что и у азиатских эскимосов, татуировка тыльной поверхности кисти руки наблюдалась Норденшельдом у эскимосов порта Кларенс⁹, те же элементы, та же композиция, только в отличие от эскимосов азиатских, у которых татуировка покрывает половину предплечья, у эскимоски из порта Кларенс татуировкой покрыто все предплечье. Татуировка на руках эскимосов острова Кинг в Беринговом море отличается отсутствием рисунка на кисти руки, но покрывает все предплечье. Что касается элементов рисунка и композиции, то они, как это видно на таблицах в работе Гордона (таблицы 10 и 11), совершенно те же, что и на азиатском побережье Берингова моря.

Татуировка центральных и восточных американских эскимосов много проще, чем в районе Берингова моря. Центральные эскимосы татуируют подбородки, щеки и лоб единичными или двойными прерывистыми линиями¹⁰. Иногда на запястье встречаются поперечные зубчатые линии¹¹.

Татуировка лица, т. е. подбородка, щек и лба, прерывистыми линиями известна и на восточном побережье Гудзонова залива и на острове Баффинове¹². На юге Баффинова острова описана также татуировка бедра и предплечья эскимосской женщины рядами сплошных и прерывистых линий¹³. Несложная татуировка лица, рук, ног и между грудями известна и у гренландских эскимосок¹⁴. У эскимосок карибу, по Биркет-Смиту, татуировка на подбородке, щеках и на лбу в общем такая же, как и у центральных эскимосов¹⁵.

Подводя итог всему сказанному об эскимосской татуировке, следует прежде всего отметить, что у них подобно малайцам и ряду островных народов татуировались почти исключительно невесты, т. е. девушки после наступления половой зрелости до выхода замуж. Мужчины татуировались редко, и их татуировка не имела характера украшения. Что касается семантики татуировки, то раньше она, несомненно, имела магический смысл.

Одним из самых распространенных мотивов татуировки была Y-образная фигура, повсеместно трактуемая эскимосами как китовый хвост, связанная с особым отношением к киту. Этот мотив встречается в татуировках щек и рук женщин, у углов рта мужчин. Магическое значение имели, вероятно, вороньи лапки, изображенные над бровями мальчика из бухты Пlover¹⁶.

Заслуживает внимания и самое место, где изображены эти лапки — именно там,

⁴ Под упомянутым рисунком (гравюрой в альбоме) подпись «Женщина Чукотской земли». Между тем это изображение эскимоски из бухты св. Лаврентия. О жителях бухты св. Лаврентия Сарычев между прочим писал (ч. II, стр. 104—106), что по типу они очень похожи на жителей мыса Радней в Америке, байдары у них такие же, как и у аляскинских эскимосов, и на байдарах своих они ездят в Америку. Последнее вполне естественно для эскимосов и невероятно для чукчей.

⁵ G. B. Gordon, Notes on the Western Eskimo. Transaction Depart. of Archaeology Univ. of Pennsylvania, т. 2, ч. 4, 1906, табл. 9, рис. 1 и 2.

⁶ E. W. Hawkes, The Labrador Eskimo, 1916, рис. 31.

⁷ Nelson, Указ. раб., табл. 13.

⁸ Gordon, Указ. раб., табл. 9.

⁹ Voas, The Central Eskimo, 6th Ann. Rep. Bur. Amer. Ethnol., 1888, стр. 561, рис. 516.

¹⁰ Там же, рис. 515.

¹¹ Там же, рис. 516.

¹² Hawkes, Указ. раб., рис. 31, a, b, c.

¹³ Там же, рис. 30.

¹⁴ W. Thalbitzer, The Ammassalik Eskimo, 1914, стр. 28—29.

¹⁵ Kaj Birket-Smith, The Caribou Eskimo. Rep. 5th Thule Exped. 1921—1924, vol. 5, Copenhagen.

¹⁶ Nelson, Указ. раб., стр. 325, рис. 115.

где татуируются фигурки человечков. Те же семантика и изображения в татуировке мальчика с острова Дюмида¹⁷.

Подобные изображения в эскимосской татуировке Нельсон и Гордон связывают с пережитками тотемической системы, что вряд ли справедливо.

В отличие от западных североамериканских индейцев у эскимосов вообще, и у азиатских в особенности, в социальном строе мы имеем дело с разложением первобытно-общинного, а не родового строя, связанного с тотемическими представлениями. Поэтому ближе к истине Богораз¹⁸ и Хау¹⁹, рассматривающие перечисленные выше изображения как апотропические, защитные. К числу последних могут быть отнесены и колюжины или лабеты, нередко воспроизводящиеся в виде полуподковок или кружков у углов рта, как раз там, где ранее носились лабеты.

Из сопоставления татуировки эскимосов района Берингова моря с татуировкой восточных эскимосов обращает внимание наибольшее ее развитие в указанном районе.

Татуировка известна и у других северных азиатских народов от Тихого океана до Урала. Однако татуировка эвенков, якутов, хантов или манси проще и даже в прошлом столетии была менее распространена, чем у берингоморских эскимосов в настоящее время.

Вопрос о происхождении татуировки вообще очень сложен, и разрешение его не входит в наши задачи. Татуировка же азиатских эскимосов, с нашей точки зрения, представляет тот особый интерес, что является одним из аргументов в пользу южного происхождения эскимосов и их культуры. Не случайно и то обстоятельство, что в районе именно Берингова моря, в области развития древнейших стадий эскимосской культуры, связанных с южными островными культурами, татуировка сохранилась до наших дней в наиболее развитых ее формах.

¹⁷ Gordon, Указ. раб., стр. 81, рис. 1.

¹⁸ W. Bogoras, The Chukchee, Mem. Amer. Mus. Nat. Hist., vol. II, 1904—1909, ч. 2, стр. 342 и 343.

¹⁹ Hawkes, Указ. раб.